



2N[®] LiftNet

Komunikátor pro výtahy



Uživatelský manuál

Verze 1.4.2
Firmware 1.4.2

www.2n.cz

Společnost 2N TELEKOMUNIKACE a.s. je českým výrobcem a dodavatelem telekomunikační techniky.



K produktovým řadám, které společnost vyvíjí, patří GSM brány, pobočkové ústředny, dveřní a výtahové komunikaátory. 2N TELEKOMUNIKACE a.s. se již několik let řadí mezi 100 nejlepších firem České republiky a již dvě desítky let symbolizuje stabilitu a prosperitu na trhu telekomunikačních technologií. V dnešní době společnost vyváží do více než 120 zemí světa a má exkluzivní distributory na všech kontinentech.



2N[®] je registrovaná ochranná známka společnosti 2N TELEKOMUNIKACE a.s. Jména výrobků a jakákoli jiná jména zde zmíněná jsou registrované ochranné známky a/nebo ochranné známky a/nebo značky chráněné příslušným zákonem.



Prohlášení o shodě

Společnost 2N TELEKOMUNIKACE a.s. tímto prohlašuje, že zařízení 2N[®] SingleTalk je ve shodě se základními požadavky a dalšími příslušnými ustanoveními směrnice 1999/5/ES. Plné znění prohlášení o shodě naleznete na příloženém CD-ROM nebo na www.2n.cz



Společnost 2N TELEKOMUNIKACE a.s. je vlastníkem certifikátu ISO 9001:2000. Všechny vývojové, výrobní a distribuční procesy společnosti jsou řízeny v souladu s touto normou a zaručují vysokou kvalitu, technickou úroveň a profesionalitu všech našich výrobků.



Zařízení 2N[®] LiftNet je držitelem Certifikátu typu společnosti TÜV SÜD Czech.

Obsah

1.	PŘEDSTAVENÍ PRODUKTU.....	7
1.1	POPIS PRODUKTU	8
	<i>Základní vlastnosti.....</i>	8
	<i>Základní popis.....</i>	8
	<i>Schéma systému</i>	9
1.2	KOMPONENTY SYSTÉMU 2N [®] LIFTNET A SOUVISEJÍCÍ PRODUKTY	10
	<i>Komponenty systému.....</i>	10
	<i>Související produkty 2N.....</i>	12
	ZMĚNY	13
1.3	POUŽITÉ ZKRATKY, TERMÍNY A PIKTOGRAMY	14
	<i>Použité značky</i>	15
	<i>Připravované funkce, nové vlastnosti</i>	15
2.	POPIS A INSTALACE	17
2.1	CENTRÁLNÍ JEDNOTKA PSTN	18
	<i>Popis.....</i>	18
	<i>Než začnete.....</i>	19
	<i>Montáž CJ.....</i>	20
	<i>Elektrická instalace CJ.....</i>	20
	<i>Přerušení provozu, péče o akumulátory.....</i>	24
2.2	CENTRÁLNÍ JEDNOTKA GSM.....	25
2.3	HLÁSKA – KABINA UNIVERZÁL.....	26
	<i>Popis.....</i>	26
	<i>Než začnete.....</i>	26
	<i>Montáž.....</i>	27
	<i>Elektrická instalace.....</i>	29
2.4	HLÁSKA – KABINA KOMPAKT	35
	<i>Popis.....</i>	35
	<i>Než začnete.....</i>	36
	<i>Montáž.....</i>	38
	<i>Elektrická instalace.....</i>	39
	<i>Montáž.....</i>	41
2.5	HLÁSKA – STROJOVNA.....	42
	<i>Popis.....</i>	43
	<i>Než začnete.....</i>	44
	<i>Montáž.....</i>	44

<i>El. Instalace</i>	45
2.6 HLÁSKA – ŠACHTA	47
<i>Popis</i>	47
<i>Než začnete</i>	48
<i>Montáž</i>	48
<i>El. Instalace</i>	48
3. KONFIGURACE SYSTÉMU	51
3.1 PROGRAMOVÁNÍ LN	53
<i>Konfigurace telefonem</i>	53
3.2 TABULKA PARAMETRŮ (FW 1.3.3).....	56
<i>Konfigurace počítačem</i>	60
<i>Jak nahrát hlášení</i>	60
4. FUNKCE A UŽITÍ	61
4.1 POKYNY PRO UŽIVATELE	64
<i>Kabina</i>	64
<i>Šachta, střecha kabiny</i>	64
<i>Strojovna</i>	65
4.2 POKYNY PRO DISPEČINK.....	66
<i>Volání ALARM</i>	66
<i>Volání z dispečinku do výtahu</i>	66
<i>Ovládání tónovou volbou během hovoru– úplný seznam příkazů</i>	67
4.3 POPIS FUNKCE (PRO POKROČILÉ)	68
<i>Cíl této kapitoly</i>	68
<i>Odchozí hovor</i>	68
<i>Volání ze strojovny</i>	68
<i>Trifonie</i>	68
<i>Kontrolní volání</i>	69
<i>Příchozí hovor</i>	69
<i>Řazení hovorů</i>	70
<i>Automatická volba více čísel s potvrzením</i>	71
<i>Automatická opakovaná volba více čísel bez potvrzení</i>	72
<i>Automatický příjem hovorů</i>	72
<i>Přehled hlášení</i>	73
<i>Ukončení hovoru (odchozí i příchozí hovor)</i>	73
<i>Použití spínačů</i>	73
5. ÚDRŽBA	74
5.1 ÚDRŽBA AKUMULÁTORŮ	75
<i>Přerušení provozu</i>	75
<i>Kdy může dojít k poškození akumulátorů</i>	75
<i>Výměna akumulátoru</i>	76

6.	TECHNICKÉ PARAMETRY	77
6.1	TECHNICKÉ PARAMETRY.....	78
	<i>Telefonní část.....</i>	<i>78</i>
	<i>Ostatní Parametry.....</i>	<i>79</i>
7.	DOPLŇKOVÉ INFORMACE.....	81
7.1	SMĚRNICE.....	82
7.2	SEZNAM OBRÁZKŮ.....	83

1

Představení produktu

V této kapitole si představíme produkt 2N[®] LiftNet, uvedeme možnosti jeho využití a výhody, které z jeho používání plynou.

Zde je přehled toho, co v kapitole naleznete:

- Popis produktu
- Sortiment
- Změny
- Použité zkratky, termíny a piktogramy

1.1 Popis produktu

Základní vlastnosti

- Možnost připojit až 8 výtahů
- Hlášky pro kabinu, šachtu, strojovnu
- Minimální počet spojovacích vodičů
- Optimální akustické vlastnosti
- Vestavěný záložní akumulátor
- Snadné ovládání i nastavení – hlasový automat
- Funkce „kontrolní volání“
- Možnost blokování výtahu při poruše spojení
- Interní komunikace – „trifonie“
- Nastavení po telefonu nebo pomocí PC
- USB rozhraní
- Možnost nahrát vlastní hlášení

Základní popis

2N® LiftNet (LN) je komunikační systém, který se funkcí podobá interkomu. Jednotlivé hlášky se připojují na společnou sběrnici (dvojici vodičů), na níž je vždy připojena jedna centrální jednotka (CJ), která řídí činnost systému a poskytuje spojení s dispečinkem. Na sběrnici lze připojit maximálně 32 hlásek.

Každá hláška má jednoznačnou identifikaci: číslo výtahu 1 až 8 a v rámci každého výtahu pak umístění: dno šachty, kabina, střecha kabiny a strojovna. Hláška do strojovny může být nastavena jako společná pro více výtahů.

CJ je napájena napětím 12V. Obsahuje záložní akumulátor, který je snadno vyměnitelný (4 ks AA NiMH akumulátorů v držáku). **CJ** zajišťuje dobíjení tohoto akumulátoru a monitoring jeho stavu. **CJ** indikuje třemi barevnými kontrolkami stav napájení, stav telefonní linky a probíhající komunikaci. Dále je vybavena USB rozhraním, které slouží ke komfortnímu nastavení parametrů, k nahrávání hlášení a k programovému upgrade.

Schéma systému

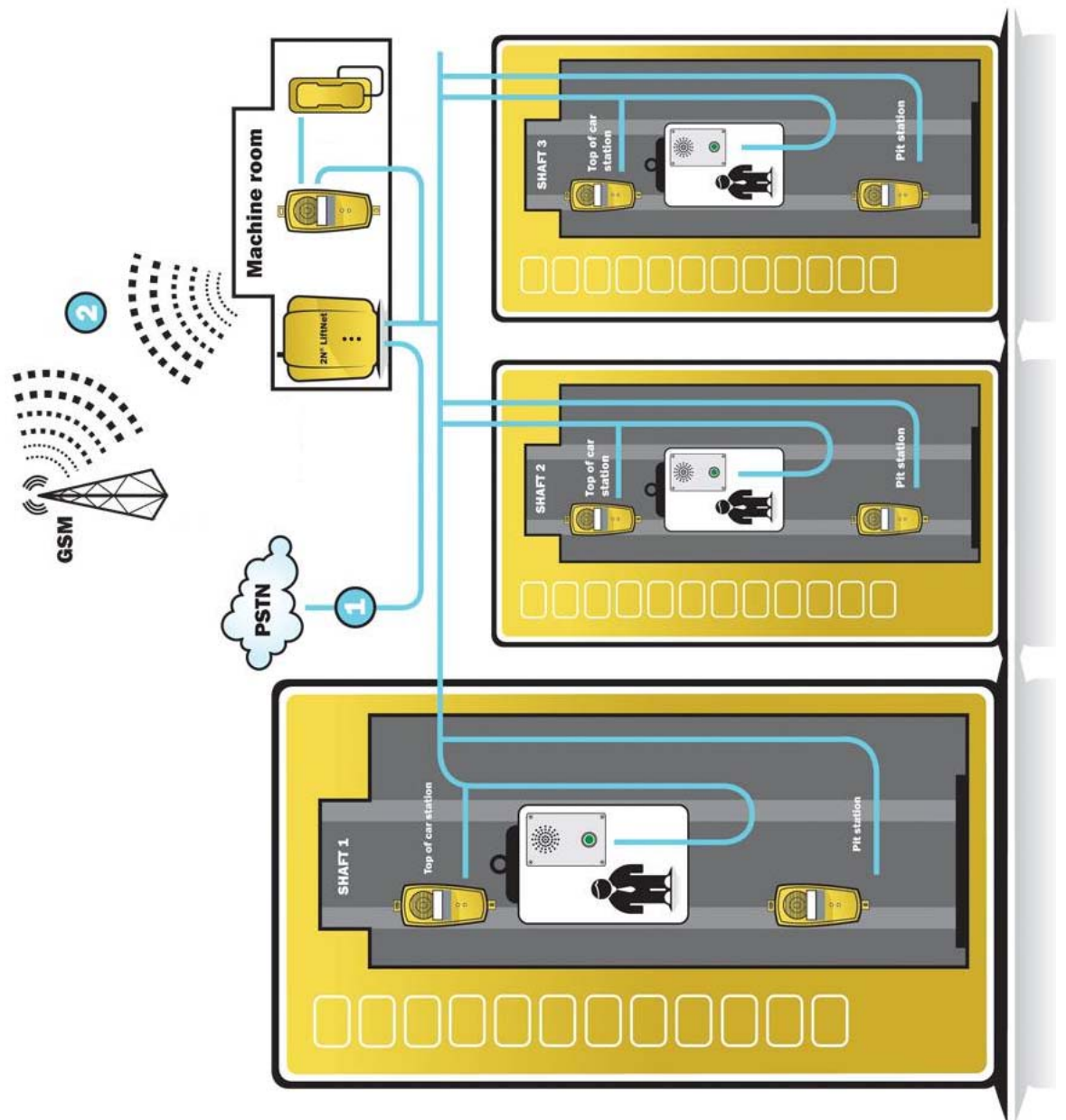

Obrázek 1.1
Příklad zapojení
centrální jednotky
GSM a 3 hlásek
systému 2N[®] Liftnet

1.2 Komponenty systému 2N® LiftNet a související produkty

Komponenty systému



Upozornění

- Komponenty systému LiftNet nelze použít mimo tento systém.
- Hlášky nelze připojit na telefonní linku **bez centrální jednotky!**

913600 2N® LiftNet Centrální jednotka PSTN

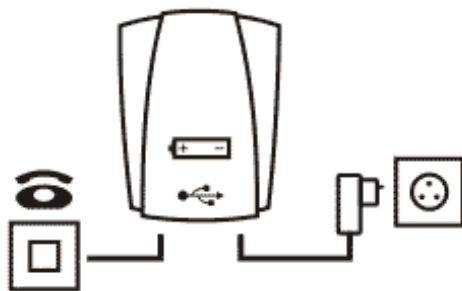

Pro připojení až 8 výtahů na analogovou linku veřejné sítě nebo pobočkové ústředny. Včetně napájecího adaptéru a akumulátoru. USB rozhraní pro konfiguraci.

913610 2N® LiftNet

Hláška –
kabina univerzál



Elektronika hlášky pro vestavbu do kabiny výtahu. Včetně reproduktoru a mikrofonu (handsfree). Svorky pro připojení všech předepsaných prvků a vstup signálu otevření dveří (není povinný).

913613 2N® LiftNet

Hláška –
kabina Kompakt



Robustní hláška v kovovém provedení, vybavená tlačítkem ALARM předepsané velikosti včetně označení pro nevidomé a prosvětlených piktogramů (tvrzené sklo).

Snadná montáž přímo na stěnu kabiny, na povrch, tloušťka pouze 16 mm. Snadná instalace (stačí připojit dvěma vodiči).

**913611SET
2N® LiftNet**

Hláška –
strojovna



Hláška pro umístění do strojovny, včetně sirény a standardního telefonu. Umožňuje komunikovat s jakoukoli další hláskou v celé sestavě, a programovat bez PC nastavení centrální jednotky. Je vybavena kontaktem, který může blokovat funkci výtahu v době, kdy LN není schopen přivolat pomoc. Tato hláška může být nastavena jako společná pro více výtahů. Robustní kryt ve žluté barvě.

**913612
2N® LiftNet**

Hláška –
šachta



Hláška pro umístění do šachty nebo na střešku kabiny. Vyznačuje se robustním krytem ve žluté barvě. Režim handsfree, tlačítka Alarm a trfonie, indikační prvky. Není určena pro použití v kabině.

Související produkty 2N

913630 2N® LiftManager

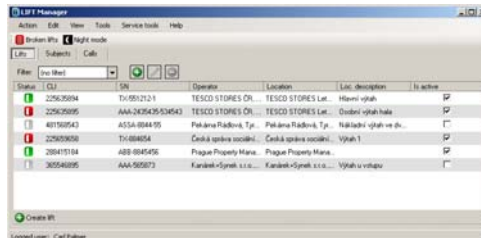

Aplikace 2N® LiftManager je určena pro vzdálený dohled a konfiguraci produktů 2N® LiftNet, 2N® EasyTalk a 2N® SingleTalk. Součástí aplikace 2N® LiftManager je konfigurační nástroj pro 2N® LiftNet označený jako Service Tool sloužící pro konfiguraci komunikátorů 2N® LiftNet. Aplikace 2N® LiftManager je zaměřena především na společnosti spravující výtahy a výtahové komunikátory.

501300 2N® EasyGate

GSM řešení pro
2N® LiftNet a
2N® SingleTalk



Umožňuje nahrazení připojení přes PSTN
Jednoduchá instalace a programování.

501399 2N® EnergyBank

Záložní napájecí
zdroj pro GSM
bránu

Záložní bateriový zdroj pro GSM bránu
pro případ výpadku napájení
Jednoduchá instalace.

Změny

Verze manuálu	Popis změn
1.4.2	<p>v manuálu</p> <ul style="list-style-type: none"> ■ Opraven popis nastavení adresy Kompakt hlásek <p>ve firmware 1.4.2:</p> <ul style="list-style-type: none"> ■ zlepšení kvality zvuku hlasového automatu, ■ zlepšení volby a generování DTMF číslic, ■ odstranění počáteční akustické vazby ihned po spuštění trifonie či příchozím hovoru na šachtových hláskách v nepříznivých podmínkách.
1.4.0	<ul style="list-style-type: none"> ■ Přidání parametrů 906, 970
1.3.5	<ul style="list-style-type: none"> ■ doplněna poznámka u parametrů 930 a 931 (pouze pro trifonii) ■ opraven formát dat u parametru 985 (rr mm dd) ■ opravy v pokynech k obsluze: k potvrzení hovoru slouží znak 1 (ne *) a k prodloužení znak 4, k ukončení hovoru znaky 5 a # ■ Řazení hovorů – opraveno podle skutečnosti, platí pro SW 1.3.5
1.3	Změny pro FW 1.3.3 – změny tabulky parametrů
1.2	Změny pro FW 1.2.0
1.1	<p>v manuálu</p> <ul style="list-style-type: none"> ■ doplněny pokyny týkající se akumulátorů <p>ve firmware (verze 1.0.1)</p> <ul style="list-style-type: none"> ■ doplněny parametry 07x a 981 (kontrolní volání) ■ funkce CANCEL, parametr 914 ■ možnost volání ze strojovny (hlasové menu) ■ možnost nahrát uživ. hlášení přes USB port ■ hlásky je možné upgradovat přímo v systému <p>v sortimentu</p> <ul style="list-style-type: none"> ■ doplněna hláska pro kabinu "Kompakt", v manuál její instalace.
1.0	<p>v manuálu</p> <ul style="list-style-type: none"> ■ nová kapitola Popis výrobku, str. 5–7 ■ na st. 19 doplněn popis LED diod hlásky pro kabinu ■ oprava na str. 21, inverze vstupu ALARM ■ vložena tabulka parametrů, str. 29–32 ■ doplněny technické parametry, str. 33

1.3 Použité zkratky, termíny a piktogramy

LN	2N® LiftNet
CJ	Centrální jednotka systému, obvykle společná pro více výtahů v jedné budově.
hláska	Jednotka, sloužící ke hlasové komunikaci s dispečinkem nebo s jinou jednotkou systému
systém	Centrální jednotka propojená se sběrní skupinou hlásek
sběrnice	pár vodičů, propojující CJ a všechny hlásky systému
příchozí hovor	volání ve směru z dispečinku do centrální jednotky
odchozí hovor	volání ve směru z centrální jednotky do dispečinku
kontrolní volání	volání ve směru z centrální jednotky do dispečinku, které se aktivuje automaticky
trifonie	vnitřní komunikace mezi hláskami, obvykle mezi všemi hláskami jednoho výtahu, například při opravách nebo vyprošťování osob
dispečink	Pracoviště které přijímá nouzová volání, kontrolní volání popř. i hlášení poruch z výtahů. Mohou být i oddělená pracoviště pro různé druhy volání a může jít i o mobilní telefony pracovníků.
LM, Lift Manager	Dispečerský software určený pro malé a střední společnosti provozující dohled výtahů. Program zejména automaticky přijímá kontrolní volání. Dále je s jeho pomocí možné komfortně programovat nastavení CJ.
DISA	automatická hlasová nabídka, sloužící k nasměrování příchozího hovoru na požadovanou hlásku nebo k aktivaci dalších funkcí, například dálkového programování
EZS	Elektronický zabezpečovací systém
PBX	Pobočková ústředna (vybavená napojením do PSTN a analogovými místními linkami)
PSTN	Veřejná telefonní síť. V textu se pro zjednodušení uvažuje že CJ je připojena k PSTN ačkoli pracuje stejně i na lince PBX.

Použité značky



Nebezpečí úrazu

- **Vždy** dodržujte tyto pokyny, abyste se vyhnuli nebezpečí úrazu.



Varování

- **Vždy** dodržujte tyto pokyny, abyste se vyvarovali poškození zařízení.



Upozornění

- **Důležité upozornění.** Nedodržení pokynů může vést k nesprávné funkci zařízení.



Tip

- Užitečné informace pro snazší a rychlejší nastavení



Poznámka

- Sdělení pro efektivní využití vlastností zařízení.

Připravované funkce, nové vlastnosti

Text sázený v manuálu šedým písmem označuje připravované funkce nebo nově vyvíjené vlastnosti.

2

Popis a instalace

Tato kapitola je dělena podle jednotlivých komponent systému:

- Centrální jednotka PSTN
- Hláska do kabiny univerzál
- Hláska do kabiny kompakt
- Hláska do strojovny
- Hláska do šachty / na střechu kabiny
- Konfigurace systému (programování) LN

Každá podkapitola obsahuje:

- Popis komponenty
- Než začnete
- Montáž
- Elektrickou instalaci

2.1 Centrální jednotka PSTN

Popis

Obrázek 2.1
Indikační prvky
centrální
jednotky



napájení

Zelená	O.K. (baterie plně nabita)
zelená, bliká	Baterie se nabíjí
Červená	Baterie je poškozená
nesvítí nic	Výpadek, zbývá > 1 hodina
červená, bliká	Výpadek, zbývá < 1 hodina
červeně blikající po zapnutí napájení	Dochází k upgradu FW hlásek

telefonní linka

zelená	Spojení O.K., zavěšeno
zelená, bliká	Vyvěšeno
červená	Linka je v poruše

komunikace

nesvítí	klidový stav (ALARM vynulován)
žlutá	navazuje spojení (ALARM aktivován)
zelená	spojení potvrzeno (ALARM ohlášen)
zelená bliká	příchozí hovor
žlutá bliká	trifonie
zelená bliká rychle	programování z dispečinku
žlutá bliká rychle	programování ze strojovny

Obrázek 2.2
Konektory
centrální
jednotky



Konektor sběrnice
(k připojení hlásek)

**Konektor
telefonní linky**

**Napájecí
konektor**

USB konektor
(pro konfiguraci, upgrade apod.)



Varování

- **CJ** v záruční době **neotevírejte**.
- Po záruční době otevírejte pouze za účelem **výměny akumulátorů**.

Než začnete

Podmínky instalace CJ

- **CJ** není určena pro venkovní prostředí.
- Nemontujte **CJ** na stroje nebo konstrukce, které jsou zdrojem vibrací.
- Z důvodů chlazení je nutno instalovat **CJ** ve svislé poloze, musí být zajištěn volný přístup vzduchu (je zakázáno **CJ** zakrývat např. hadrem nebo instalovat do další uzavřené krabice).
- Instalace do rozváděčové skříně výtahu je možná, nepřekročí-li teplota povolenou mez.
- Provoz vleže na stole je povolen při pokojové teplotě (max. 25 °C).

Kontrola úplnosti výrobku

Před započítím instalace prosím zkontrolujte, zda je balení výrobku kompletní:

- 1 centrální jednotka
- 1 svorka – nasunutá v konektoru sběrnice
- 1 přepravní pásek akumulátorů přítomen (vyčnívá z krytu)
- 1 napájecí adaptér 12V v provedení podle země určení
- 1 telefonní kabel s koncovkami RJ
- 2 hmoždinky do zdi
- 2 vruty do hmoždinky
- tento manuál (tištěný nebo na CD)
- záruční list

Kontrola stavu akumulátorů

Postup

1. Na zadní straně **CJ** zcela vytáhněte pásku, která vyčnívá z jednoho otvoru. Tato páska během skladování chrání vložené akumulátory před vybitím. S touto páskou lze výrobek (pokud je dodáván včetně akumulátorů) skladovat ½ roku od data expedice, které je vyznačeno na obalu. Po této době nelze uznat případné reklamace akumulátorů.
2. Nepřipojujte nic k **CJ** a pokud se po vytažení pásky rozsvítí některé kontrolky, počkejte několik sekund, až zhasnou.
3. Nyní pozorně sledujte kontrolku „napájení“ na **CJ** po dobu několika sekund (nikoli na přímém slunečním světle, protože záblesky jsou slabé):

a. **Slabé a krátké zelené záblesky**

Baterie je v pořádku a nabitá, můžete pokračovat v instalaci.

**Upozornění**

- Pokud však byl výrobek skladován **déle než ½ roku**, nebo **při teplotě vyšší než 25 °C**, postupujte podle bodu b.

**Upozornění**

- **Po vytažení pásky** je třeba výrobek uvést včas do provozu.
- Výrobek lze takto skladovat bez nabíjení **nejvýše 1 týden**, **po plném nabití nejvýše 1 měsíc**.

b. **Slabé a krátké červené záblesky**

Některé články baterie jsou vybité. V tomto případě připojte zdroj 12V (**nepřipojujte žádné audio jednotky!**) a nechejte **CJ** nabíjet minimálně 24 hodin, a to i poté, co kontrolka indikuje, že je baterie nabitá. Jde o tzv. vyrovnávací cyklus, který vyrovnává stav jednotlivých článků po dlouhém skladování.

c. **Žádné záblesky**

Baterie je zcela vybitá a může být poškozená. Provedte výměnu za novou baterii doporučeného typu (SANYO Eneloop 2000).

4. Nyní můžete provést instalaci **CJ**.

Montáž CJ

CJ se instaluje v místnosti, která je zabezpečena před neoprávněnými osobami, například ve strojovně výtahu, rozvodně apod. Při instalaci na přístupném místě hrozí zejména zneužití telefonní linky.

CJ namontujte na stěnu přiloženými hmoždinkami a šrouby.

Elektrická instalace CJ

Napájení

Použijte dodaný adaptér nebo zdroj 12V DC odpovídajících parametrů (stabilizovaný).

**Varování**

- V žádném případě nepřipojujte střídavý zdroj ani nestabilizovaný stejnosměrný zdroj. Může dojít k poškození CJ.

Zapojení sběrnice

Požadavky

- Při použití vícežilových kabelů použijte vždy dvojici vodičů, které patří k sobě – tzv. pár. V běžných kabelech typu UTP jsou párové vodiče vzájemně zkroucené.
- Při vedení speciálními kabely (ke kabině) použijte sousední vodiče a zajistěte, aby nejbližší okolní vodiče nebyly zdrojem rušení (např. silové vodiče, videosignál apod.).

Doporučení

- Sběrnici nevedte v těsné blízkosti silových vodičů, zejména dlouhé úseky.
- Sběrnici je možno větvit, zejména pokud se tím zkrátí celková délka všech úseků.



Bezpečnost

- Sběrnice je elektricky oddělena od obvodů telefonní linky podle požadavků EN60950 a vyskytuje se na ní pouze malé napětí, které nemůže způsobit úraz elektrickým proudem.

Připojení centrální jednotky na telefonní linku

LN pracuje bez ohledu na polaritu a parametry linky v širokém rozsahu (viz Technické parametry). Připojte ji přiloženým kabelem s koncovkou RJ-12.



Upozornění

- Na jednu telefonní linku může být připojeno pouze jedna CJ a nesmí k ní být připojeno žádné další koncové telefonní zařízení.
- Není možné připojit ani výrobek, kterým telefonní linka prochází, tzv. přednostní zapojení (např. EZS).
- Nelze použít tzv. podvojnou nebo skupinovou linku.
- Nelze použít žádné telefonní "rozdvojky", ani inteligentní.
- V žádném případě nepřipojujte výrobek na linku ISDN.

Možnosti připojení na telefonní síť

Připojení centrální jednotky je možné 4 způsoby:

- Linka PSTN
- linka PBX
- GSM brána
- VoIP adaptér

Přímé připojení na PSTN (linku veřejné telefonní sítě)

Je to nejspolehlivější a nejjednodušší připojení. Nevýhodou jsou provozní náklady (paušál).

Požadavky na telefonní linku

- Linka nesmí být podvojná ani skupinová
- Telefonní zásuvka a vedení k ní je obvykle majetkem operátora příslušné sítě, nesmí se do nich zasahovat

Další doporučení

- Instalaci **LN** je třeba ohlásit operátorovi, na vyžádání předložit potvrzení o certifikaci
- Vaše navazující vedení musí splňovat příslušné bezpečnostní předpisy
- Je vhodné fyzicky zajistit vedení proti pirátskému napojení (např. telefonní zámek)

Připojení přes PBX (pobočkovou ústřednu)

Je to nejlevnější připojení tam, kde je již instalována PBX a kde je k dispozici volná linka (pobočka) PBX.

Požadavky na linku PBX

- Použitá PBX musí být funkční i při výpadku napájení. U větších PBX je běžný záložní zdroj, u malých je obvykle určitá pobočka při výpadku přepojena přímo na linku PSTN. Tento případ konzultujte s technikem, který se stará o PBX. Při výpadku totiž hrozí, že se LN dovolá jinam.
- Použitá linka PBX musí mít nastaveno potřebné oprávnění (je třeba vyzkoušet např. běžným telefonem, zda se z ní lze dovolat „ven“ na všechna požadovaná čísla).
- Při programování je nutné doplnit předčíslí pro volání do PSTN (obvykle nulu) nebo (lépe) zajistit takovou konfiguraci PBU, kdy se předčíslí nevyžaduje (tzv. automatický náběh na státní linku).
- Pro volání směrem z dispečinku do výtahu je nutné znát číslo pobočky i způsob, jak se na ni dovolat (provolba, DISA provolba, spojovatelka).
- Spojení směrem z dispečinku do výtahu nesmí být závislé na přítomnosti spojovatelky, nesmí docházet v noci k přesměrování na záznamník apod.

Další doporučení

- je třeba dohodnout s majitelem PBX financování provozu (odchozí hovory **LN** jdou na jeho účet, pokud nejde o volání zdarma – na „zelené linky“).



Tip

- Pokud je v objektu stálá služba (ostraha, vrátný), je možné personál zaškolit na vyprošťování a pak naprogramovat **LN** tak, že bude volat tuto službu.

Připojení přes GSM bránu (dočasné – náhrada za GSM verzi CJ, obj.č. 913601)

Používá se tam, kde není k dispozici pevná telefonní linka.

Požadavky na GSM bránu

- GSM brána musí být funkční i při výpadku napájení.
- GSM brána musí po výpadku napájení obnovit svou funkci bez potřeby vkládat znovu PIN.

Další doporučení

- V místech s horší kvalitou signálu vyhledejte vhodné místo, případně použijte speciální anténu (směrovou).
- Zajistěte SIM kartu v GSM bráně proti odcizení.
- Pokud je použita předplacená SIM karta, zajistěte sledování kreditu a včasné dobíjení.

Připojení přes VoIP adaptér

Nejlevnější provoz, používá se tam, kde je k dispozici internet (spolehlivý).

Požadavky na VoIP adaptér

- celý systém musí být funkční i při výpadku napájení.

Další doporučení

- VoIP technologie je poměrně komplikovaná, proto v každém případě dbejte, aby dispečink skutečně sledoval funkčnost spojení (vyhodnocoval kontrolní volání).



Tip

- Některé VoIP adaptéry mají dvě samostatné telefonní linky. Řada uživatelů využívá pouze jednu linku a druhá je tedy k dispozici „zadarmo“.

Provoz bez telefonní linky

LN lze používat jako interkom v době montáže výtahu, i bez připojené telefonní linky. V tomto případě je nutné zapojit blokování funkce výtahů až po připojení telefonní linky.

Připojení USB portu

Doporučení

- Nenechávejte dlouhodobě připojený počítač, není-li to nutné. Omezíte tak riziko poškození počítače při příchodu vysokého napětí z telefonní linky, např. při bouřce.

Přerušování provozu, péče o akumulátory



Upozornění

- **Nikdy** nenechávejte akumulátory zbytečně dlouho vybité.
- Dojde-li k úplnému vybití, **nabijte je co nejdříve**.

Podrobný popis situací vyžadujících Vaši pozornost vzhledem ke stavu akumulátorů při přerušování provozu najdete v kapitole Údržba.

Vždy mějte na paměti, že stav akumulátorů je pro provoz systému zcela zásadní.

V kapitole Údržba je uveden i popis péče o akumulátory – včetně návodu na výměnu akumulátorů.

2.2 Centrální jednotka GSM

Tento produkt pro Vás připravujeme.

Do doby, než bude výrobek k dispozici, doporučujeme používat centrální jednotku PSTN ve spojení s GSM bránou 2N EasyGate.



Obrázek 2.3
Centrální
jednotka
GSM

2.3 Hláska – kabina univerzál

Popis

Obrázek 2.4 Uživatel nepřichází do přímého styku s tímto produktem.
Hláska – kabina univerzál Ovládací a indikační prvky závisí na konkrétní instalaci. Funkce indikačních prvků odpovídá normám.

Nastavení adresy je popsáno v kapitole Elektrická instalace.



Než začnete

Podmínky instalace

- Panel musí být připraven pro instalaci, minimálně zde musí být perforace pro reproduktor.
- Panel musí být vybaven předepsanými prvky:
 - tlačítko ALARM;
 - prosvětlený piktogram „požadavek přijat“;
 - prosvětlený piktogram „spojení navázáno“.
- Umístění všech těchto prvků musí odpovídat předpisům.
- Za panelem musí být volný prostor min. 65×130×20 mm.

Kontrola balení výrobku

Před započítím instalace prosím zkontrolujte, zda je balení výrobku kompletní:

- Hláska pro kabinu – obsahuje (sestaveno):
 - 1 desku elektroniky
 - 4 svorky nasunuté na desce, viz foto
 - 4 propojky nasunuté na desce, viz potisk na krytu
 - 1 montážní panel
 - 1 reproduktor připojený přímo nebo kabelem
 - 1 mikrofon připojený přímo nebo kabelem
 - 1 kryt s potiskem
- 5 stahovacích pásků

Oddělená montáž mikrofону

Pokud je mikrofón dodán odděleně na destičce 25×25 mm se samolepící folií a je vybaven kabelem, je možná jeho montáž za libovolný otvor v tabli (minimální průměr otvoru je 5 mm, nebo skupina menších otvorů o stejné celkové ploše). Mikrofón se přilepí (zezadu) přímo na požadované místo (povrch je třeba předem zbavit prachu a mastnoty!).

Požadavky

- **Minimální vzdálenost mezi středy reproduktoru a mikrofónu je 90 mm.** Při menší vzdálenosti by mohlo docházet k akustické vazbě. Větší vzdálenost (v dosahu dodávaného 1m kabelu) naopak není na závadu.
- Mikrofón musí být přilepen tak, aby nesnímal (ani částečně!) akustický tlak z prostoru za ovládacím panelem. Docházelo by tak k akustické vazbě s reproduktorem, který do této dutiny silně vyzařuje zvuk.

Oddělená montáž reproduktoru

Reproduktor je vybaven kabelem, lze jej oddělit od elektroniky (prostě vysunout) v dosahu dodaných vodičů (1 m). Tato možnost je určena pro případy, kdy je nutné reproduktor instalovat v místě, kde není prostor pro celou elektroniku. Při uchycení reproduktoru dodržte následující pokyny:

- pokud budete reproduktor lepit, zajistěte takový postup nebo druh lepidla, aby nedošlo k poškození membrány lepidlem a těkavými látkami, případně teplem.
- doporučujeme ponechat na reproduktoru těsnění, zabraňuje vibracím.

Často kladené otázky k reproduktoru:

- ❓ *Je možné použít společný reproduktor pro komunikátor a hlásič pater?*
Ne, to možné není.
- ❓ *Mohu použít vlastní reproduktor?*
Ano, o impedanci 64 Ω. Přebíráte tím ale odpovědnost za dostatečnou hlasitost a kmitočtový rozsah.
- ❓ *Mohu umístit reproduktor na strop kabiny?*
Toto umístění nedoporučujeme.
- ❓ *Mohu použít k reproduktoru delší kabel?*
K reproduktoru ano, ale u mikrofónu to nedoporučujeme.

Elektrická instalace

Popis svorek, konektorů a propojek

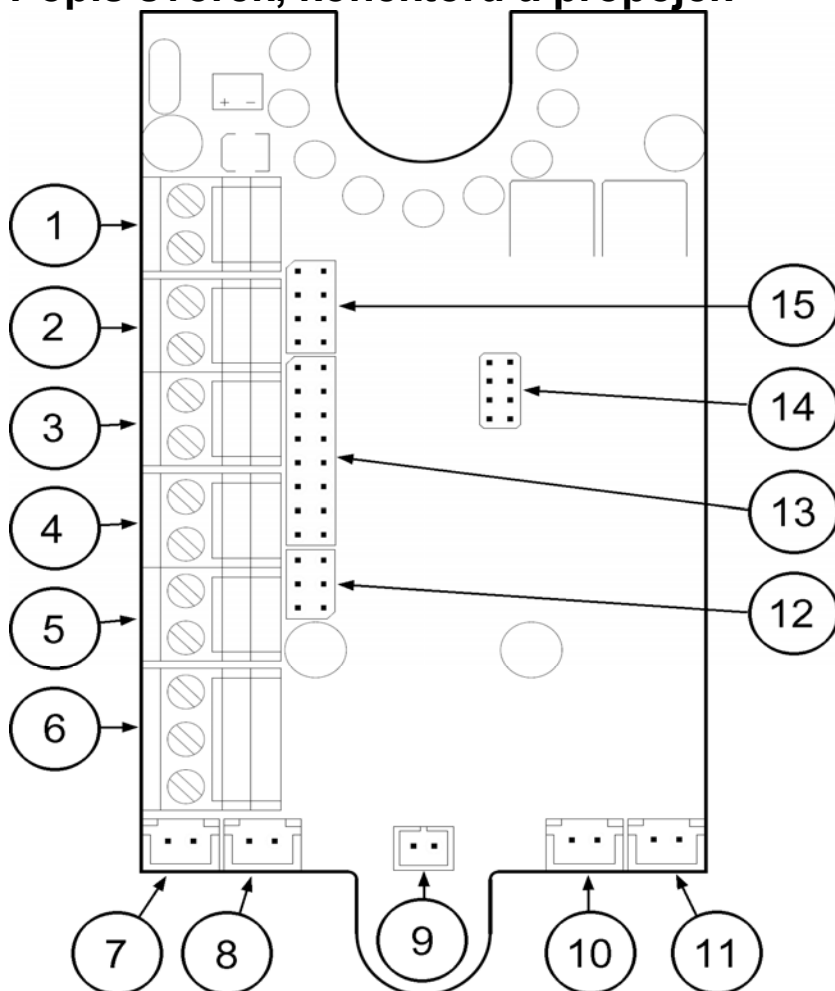

Obrázek 2.6
Svorky,
konektory a
propojky na
desce Hlášky –
kabiny univerzál

Svorky

- 1 sběrnice
- 2 ALARM, aktivace napětím
- 3 ALARM, aktivace kontaktem
- 4 CANCEL, aktivace napětím
- 5 CANCEL, aktivace kontaktem
- 6 spínače indikačních prvků

Konektory

- 7 LED „požadavek přijat“
- 8 LED „spojení navázáno“
- 9 konektor mikrofonu (volitelně)
- 10 konektor reproduktoru
- 11 konektor indukční smyčky
- 14 servisní konektor

Konfigurační propojky

- 12 negace vstupů ALARM a CANCEL
- 13 číslo výtahu
- 15 pozice hlášky

LED kontrolky (z druhé strany)

1. (žlutá) Požadavek přijat
2. (zelená) Spojení potvrzeno
3. (žlutá) Trifonie
4. (rudá) Upgrade nebo chyba



Poznámka

- Připojí-li se externí LED ke konektorům 7 a 8, indikační LED č. 1 a 2 nebudou svítit.

Nastavení adresy

Adresou hlásky se míní nastavení dvou propojek, a sice čísla výtahu (1 až 8) a umístění hlásky (viz potisk na krytu). Pokud hlásku instalujete do kabiny výtahu č. 1, není třeba nastavení propojek měnit.

V ostatních případech postupujte takto:

Postup

1. Povolte mírně trojici šroubků na krytu elektroniky
2. Posuňte kryt doprava, objeví se propojky.
3. Nastavte požadované změny podle potisku na krytu elektroniky.
4. Vraťte kryt do původní polohy a šroubky utáhněte.

Obrázek 2.7
Nastavení adresy pro Hlásku –
kabinu univerzál

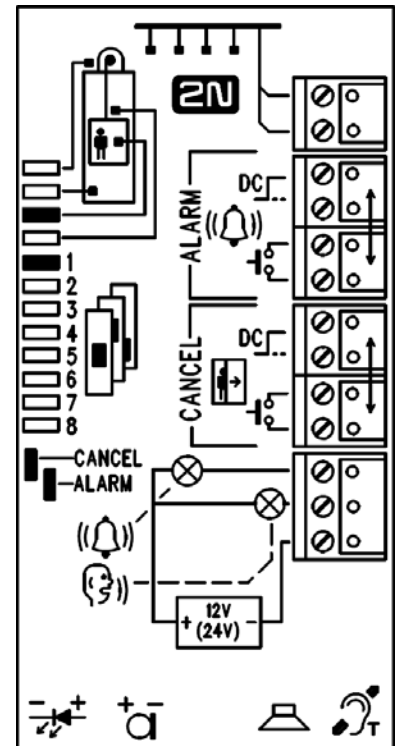

Poznámky

- Dbejte na to, aby dvě hlásky neměly stejnou adresu – jinak systém hlásí chybu.
- Propojky pro nastavení umístění se používají jen výjimečně, například pokud příslušný typ hlásky použijete v jiném umístění, než pro které je normálně určen.
- Původní nastavení adresy snadno obnovíte podle vyobrazení na krytu.

Připojení na sběrnici

Polarita připojení je libovolná.



Varování

- Připojením hlásky na jiné vodiče, např. na vyšší napětí dojde k jejímu poškození nebo zničení.



Upozornění

- Hláška je napájena prostřednictvím 2-drátové sběrnice. Odpojením těchto vodičů způsobí vypnutí hlásky
- Pozor na duplicitní adresy hlásek.

Zapojení tlačítka ALARM

Požadavky

- Tlačítko ALARM musí svým provedením (barva, piktogram, plocha hmatníku, mechanický chod) a umístěním splňovat požadavky, platné pro danou instalaci.

Ovládání tlačítkem

Požadavky

- Tlačítko ALARM musí mít spínací nebo rozpínací kontakt, který není spojen se žádnými dalšími obvody.
- Žádný z vývodů tlačítka nesmí být galvanicky spojen s žádným jiným elektrickým obvodem, na svorky ALARM nesmí být připojeno žádné napětí – pouze kontakt.
- Má-li tlačítko ALARM více kontaktů, a jiný kontakt je zapojen do jiného obvodu, musí být zajištěna odpovídající izolační pevnost mezi kontakty, odpovídající platným normám.

Postup

1. Svorku ALARM ponechejte ve spodní pozici (3).
2. Pokud použijete spínací kontakt, nechejte propojku (12) - pravou, jak je.
3. Pokud použijete rozpínací kontakt, přehodte propojku (12) – pravou, do horní polohy.

Ovládání napětím

Požadavky

- stejnosměrné napětí v rozsahu 12 až 48 V.
- Napěťový signál musí být funkční i při výpadku napájení.

Postup

1. Svorku ALARM přehodte o dva kolíky nahoru do pozice (2).
2. Pro aktivaci připojením napětí nechejte propojku (12) – pravou, jak je.
3. Pro aktivaci odpojením napětí přehodte propojku (12) – pravou, **do HORNÍ** polohy.



Upozornění

- Na krytech první série je u propojek pro inverzi vstupů vyobrazeno nastavení, které platí pouze pro CANCEL, ale pro vstup ALARM je obráceně. **Správné nastavení je v textu výše (zvýrazněné).**



Varování

- Nedodržením těchto pokynů může dojít k poškození výrobku.

Zapojení vstupu CANCEL (kontakt dveří, nepovinné)

Tento vstup umožňuje stornovat požadavek na vyproštění, pokud je výtah plně funkční. Po stisku tlačítka ALARM systém čeká po nastavenou dobu, která je mírně delší než maximální doba jízdy výtahu. Je-li výtah funkční, musí během této doby dojet do nastavené stanice a otevřít dveře. V takovém případě se požadavek stornuje. Pokud se dveře neotevřou, požadavek se přijme.

Před instalací zjistěte, zda je v kabině výtahu k dispozici signál o otevření dveří.

Požadavky

- má-li výtah dvojitě dveře, signál musí být aktivní pouze pokud jsou otevřeny obojí dveře, tj. je-li skutečně možné opustit kabinu.
- signál o poloze dveří musí fungovat i v případě výpadku napájení.

Ovládání kontaktem

Požadavky

- Žádný z vývodů kontaktu nesmí být galvanicky spojen s žádným jiným elektrickým obvodem, na svorky CANCEL nesmí být připojeno žádné napětí – pouze kontakt.

Postup

1. Svorku CANCEL ponechejte ve spodní pozici (5).
2. Pokud použijete spínací kontakt, nechejte propojku (12) – levou, jak je.
3. Pokud použijete rozpínací kontakt, přehodte propojku (12) – levou, do dolní polohy.

Ovládání napětím

Požadavky

- Stejnoseměrné napětí v rozsahu 12 až 48V.

Postup

1. Svorku CANCEL přehodte o dva kolíky nahoru do pozice (4).
2. Pro aktivaci připojením napětí nechejte propojku (12) - levou, jak je.
3. Pro aktivaci odpojením napětí přehodte propojku (12) – levou, do dolní polohy.



Varování

- Nedodržáním těchto pokynů může dojít k poškození výrobku.



Poznámka

- Aby mělo připojení vstupu CANCEL smysl, musí být naprogramováno zpožděné volání.

Zapojení indikačních prvků

Základní zapojení, ve kterém lze zajistit (vnějším zdrojem) dostatečnou intenzitu jasu indikačních prvků, je na obrázku:

Obrázek 2.8
Základní
zapojení
indikačních
prvků pro
Hlásku – kabinu
univerzál

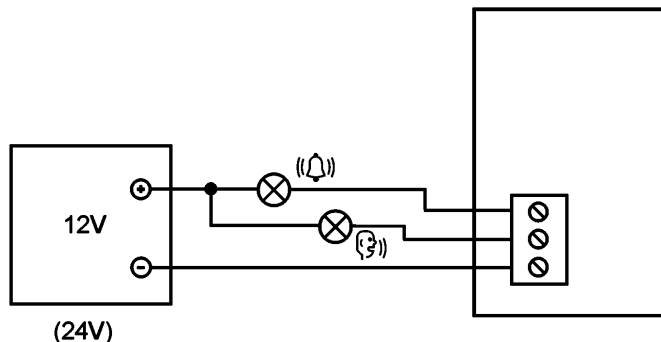

Požadavky

- DC zdroj musí být zálohovaný.



Poznámky

- Při výpadku tohoto zdroje pracuje LN dále, pouze nepracují indikační prvky.
- Indikační prvky (např. žárovky) mohou mít max. proud 200 mA (každá).
- Pozor, v tomto případě je nutné dodržet správnou polaritu.

Alternativní zapojení indikačních prvků (LED)

Současné technologie výroby LED diod umožňují i s malým proudem dosáhnout relativně dobré intenzity světla. Pakliže jsou indikační prvky výtahu prosvětlené dostatečně účinnou LED diodou, které postačí proud cca 5 mA (při úbytku na diodě cca 2 V), lze se obejít bez zdroje. Zapojení v tomto případě odpovídá následujícímu obr.:

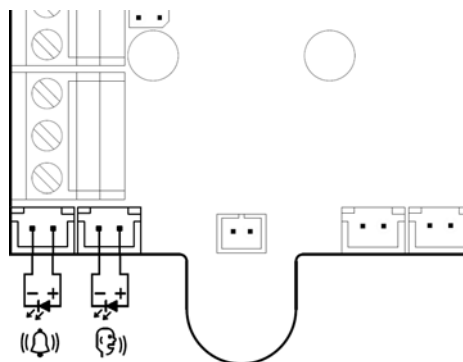

Obrázek 2.9 Alternativní
zapojení indikačních prvků
pro Hlásku – kabinu univerzál



Poznámky

- Kabely pro toto zapojení nejsou běžně součástí dodávky, pouze po předchozí dohodě.
- Při použití tohoto zapojení nesvítí pomocné kontrolky na plošném spoji.

Připojení indukční smyčky

Při instalaci komunikátoru je nutné se řídit aktuálními předpisy, které mohou stanovit instalaci smyčky pro nedoslýchavé jako povinnou součást komunikátoru v kabině výtahu. Smyčka se připojuje ke konektoru (10), s libovolnou polaritou. Po dohodě může být součástí dodávky, včetně kabelu o délce 1 m.

Požadavky

- Indukční smyčka musí být umístěna za nekovový, nemagnetický krycí prvek v ovládacím panelu, protože kovovým ovládacím panelem výtahu magnetické pole indukční smyčky neprochází.
- Indukční smyčka musí být označena příslušným piktogramem (ucho) a její umístění musí odpovídat platným normám.

2.4 Hláška – kabina kompakt

Popis

Tato hláška je určena pro montáž na stěnu výtahu. Pro instalaci není třeba vyřezávat žádný otvor, hláška se montuje na povrch.

Obrázek 2.10
Popis Hlášky –
kabiny kompakt

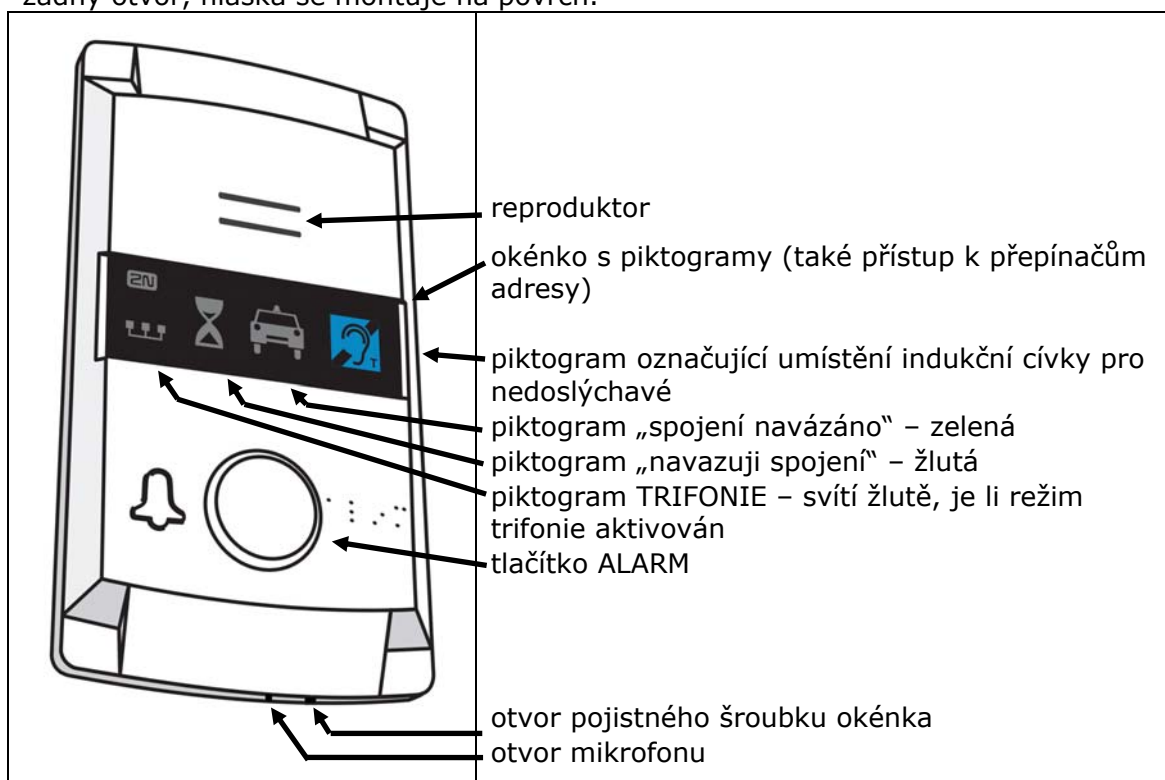

Obsluha:

1. Aktivace tlačítkem ALARM. Ihned se rozsvítí piktogram "čekaňte", po navázání komunikace se rozsvítí piktogram "spojení navázáno"
2. Režim TRIFONIE je možné aktivovat stiskem tlačítka na hláškách v šachtě nebo strojovně, které mají nastavenou stejnou adresu.

Než začnete

Požadavky

- Stěna výtahu musí být rovná.
- Umístění musí odpovídat předpisům (např. výška tlačítka ALRM a jeho vzdálenost od ostatních tlačítek ve výtahu).

Kontrola úplnosti výrobku

Před započítím instalace prosím zkontrolujte, zda je balení výrobku kompletní:

- 1 hláška kompak včetně těchto částí (sestaveno):
 - okénko s potiskem
 - dvě svorky nasunuté do konektoru na zadní straně
- 1 dlouhý šestihranný klíč 2mm s kulovou hlavou
- 4 šroub M4×8
- 4 "červ" M4×30
- 4 matice M4
- 4 podložka vějířová

Nastavení adresy

Hláška je z výroby nastavena jako kabina výtahu č. 1. Potřebujete-li adresu změnit, je nejsnazší tento krok provést před montáží.



nastavení polohy hlásky 0 – 3 s
možností nastavení inverze vstupu
CANCEL (4 – 7)

nastavení čísla výtahu 1 – 8

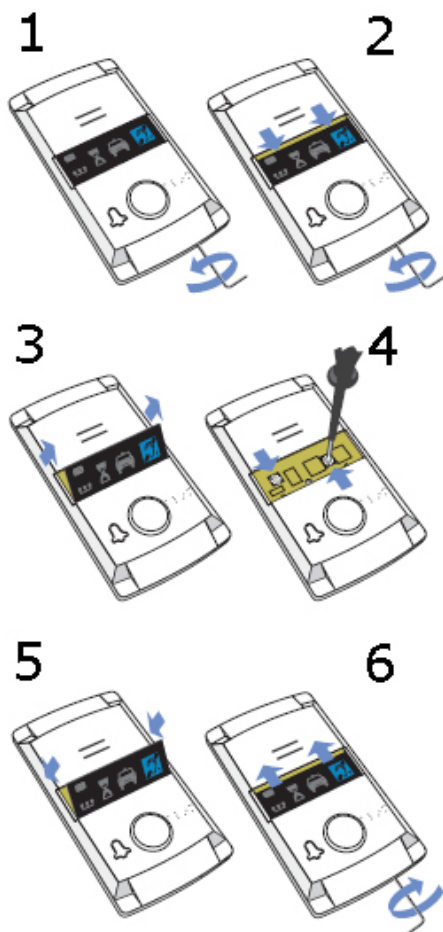

1. Zasuňte šestihranný klíč (dodaný s výrobkem) do otvoru na dolní hraně výrobku, otáčejte doleva (asi 10×), dokud nezačne klást odpor.

2. Okénko se posune samo nebo s lehkou pomocí dolů, objeví se jeho horní okraj.

3. Okénko vyklopte dopředu a vyjměte.

4. Nastavte adresu hlásky šroubovákem:

Levý přepínač:

Pravý přepínač:

0 nebo 4 ... strojovna

1–8 = číslo výtahu

1 nebo 5 ... dno šachty

2 nebo 6 ... kabina

3 nebo 7 ... strop
kabiny

Upozornění

- **Pravý přepínač:** potisky 0 až 7 např. nastavte 1 pro výtah číslo 2

Poznámka

- **Levý přepínač:** Pokud použijete vstup CANCEL, a kontakt je při zavřených dveřích rozpojený, nastavte levý přepínač do poloh 0 až 3, pokud je kontakt při zavřených dveřích spojený, nastavte levý přepínač do poloh 4 až 7.

5. Vložte okénko zpět.

6. Zasuňte šestihranný klíč (dodaný s výrobkem) do otvoru na dolní hraně výrobku, otáčejte doprava, asi 10x, okénko se musí zasunout pod okraj panelu, dotáhněte mírnou silou

Obrázek 2.11
Nastavení adresy pro Hlášku – kabina kompak

Montáž

Postačí vyvrtat do stěny kabiny otvory podle tohoto obrázku, který najdete v měřítku 1:1 také na krabičce výrobku. Větší otvor je určený pro protažení kabelu. Zaoblete jeho hrany, aby neohrozilo naříznutí kabelu!

Obrázek 2.12
Rozměry
montážních
otvorů pro
hlášku – kabinu
kompakt

Poznámka: Dva otvory o průměru 2,5 mm v prostoru okénka jsou určeny pro případ, kdy není přístup k zadní straně desky, na níž se výrobek montuje. Uvedený průměr vyhovuje pro montáž na stěnu z překližky (dřevotřísky, lamina apod.) přiloženými vruty. Pro přední montáž na kovový panel je nutno připravit díry se závitem M4.

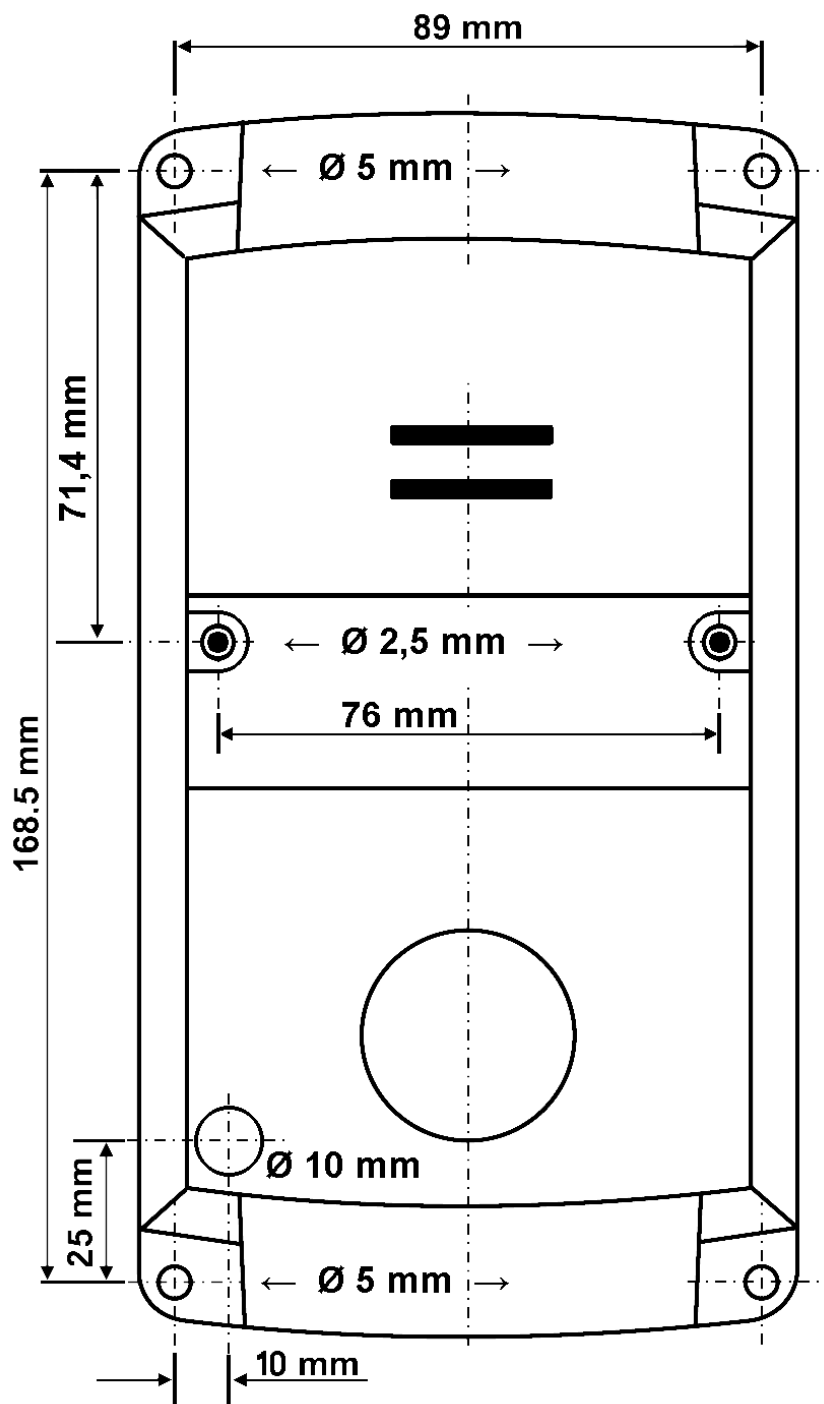

Další kroky je možné provést až po zapojení a proto jsou součástí následující kapitoly.

Elektrická instalace



Upozornění

- Zapojení vodičů je nutno provést před montáží hlásky na stěnu výtahu. Konektory jsou oddělitelné – je třeba je vyjmout, připojit vodiče, utáhnout šroubky a konektory zasunout zpět.

Konektory

Obrázek 2.13
Konektory na
Hlásce – kabině
kompakt

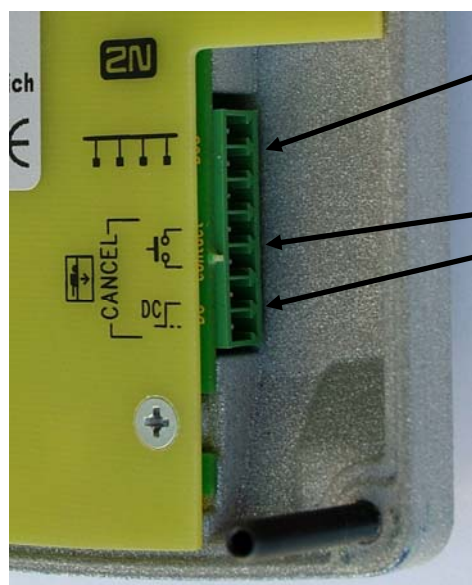

konektor sběrnice

konektor CANCEL (nepovinný)
v poloze pro ovládání kontaktem
v poloze pro ovládání napětím

Připojení na sběrnici

Polarita připojení je libovolná.



Varování

- Připojením hlásky na jiné vodiče, např. na vyšší napětí dojde k jejímu poškození nebo zničení.



Upozornění

- Pozor na duplicitní adresy hlásek.

Zapojení vstupu CANCEL (kontakt dveří, nepovinné)

Tento vstup umožňuje stornovat požadavek na vyproštění, pokud je výtah plně funkční. Po stisku tlačítka ALARM systém čeká nastavenou dobu, která je mírně delší než maximální doba jízdy výtahu. Je-li výtah funkční, musí během této doby dojet do nastavené stanice a otevřít dveře. V takovém případě se požadavek stornuje. Pokud se dveře neotevřou, požadavek se přijme.

Před instalací zjistěte, zda je v kabině výtahu k dispozici signál o otevření dveří.

Požadavky

- Má-li výtah dvojitě dveře, signál musí být aktivní, pouze pokud jsou otevřeny obojí dveře, tj. je-li skutečně možné opustit kabinu.
- Signál o poloze dveří musí fungovat i v případě výpadku napájení.

Ovládání kontaktem

Požadavky

- Žádný z vývodů kontaktu nesmí být galvanicky spojen s žádným jiným elektrickým obvodem, na svorky CANCEL nesmí být připojeno žádné napětí – pouze kontakt.

Postup

1. Svorku CANCEL zapojte do horní pozice
2. Přepínačem musí být nastaveno, zda je kontakt sepnutý při zavřených, nebo otevřených dveřích – viz nastavení adresy.

Ovládání napětím

Požadavky

- stejnosměrné napětí v rozsahu 12 až 48V.

Postup

1. Svorku CANCEL zapojte do spodní pozice.
2. Přepínačem musí být nastaveno, zda je napětí přítomno při zavřených, nebo otevřených dveřích – viz nastavení adresy. Přítomnost napětí odpovídá sepnutému kontaktu, nepřítomnost napětí rozpojenému kontaktu.



Varování

- Nedodržením těchto pokynů může dojít k poškození výrobku.



Poznámka

- Aby mělo připojení vstupu CANCEL smysl, musí být naprogramováno zpožděné volání.

Dokončení montáže

Po připojení vodičů je možné dokončit montáž ST na stěnu kabiny. Montáž hlásky je snazší, máte-li přístup ke stěně výtahu z její vnější strany. V tomto případě nejsou šrouby z kabiny vůbec přístupné a hlásku nelze odcizit. V případě, že máte přístup ke stěně kabiny z její zadní strany, postupujte podle bodu a) nebo b). V opačném případě postupujte podle bodu c).

Obrázek 2.14
Montáž
hlásky – kabiny
kompakt

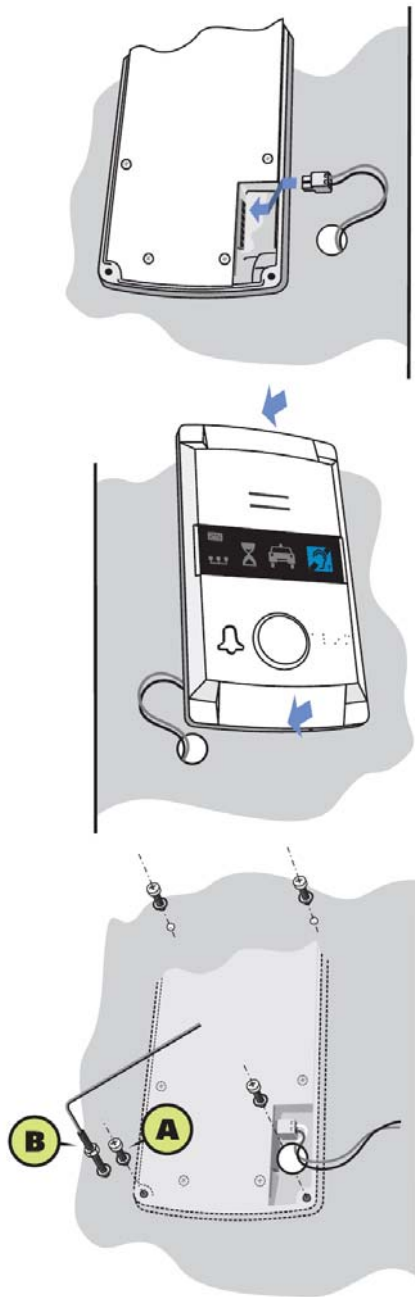

- Pokud je stěna kabiny tenká (nerez plech), vyhledejte v příslušenství 4 šrouby M4 o délce 8 mm a vějířové podložky.
- Pokud je stěna silná (až 20 mm – například laminovaná dřevotřískka), vyhledejte v příslušenství 4 šrouby M4 bez hlav, o délce 30 mm. Šrouby nejdříve zašroubujte do děr v zadní straně hlásky přiloženým klíčem a dotáhněte. Pak celek prostrčte připravenými otvory a zezadu nasadte vějířové podložky a našroubujte matice.
- Pokud nemáte přístup ke stěně výtahu z její zadní strany, postupujte podle instrukcí na další straně.

TIP: pokud máte předvrtané i rohové otvory, vyhledejte v příslušenství 4 šrouby M4 bez hlav, o délce 30 mm. Šrouby zašroubujte do otvorů v zadní straně hlásky a dotáhněte, jako v bodě b). Nebudou sice opatřeny maticemi, ale budou výrobek fixovat proti posunutí nebo otočení.

Připojení indukční smyčky pro nedoslýchavé

Indukční smyčka určená pro nedoslýchavé je součástí balení hlásky Kompakt. Další příslušenství není pro daný případ nutné.

Dokončení montáže – bez zadního přístupu

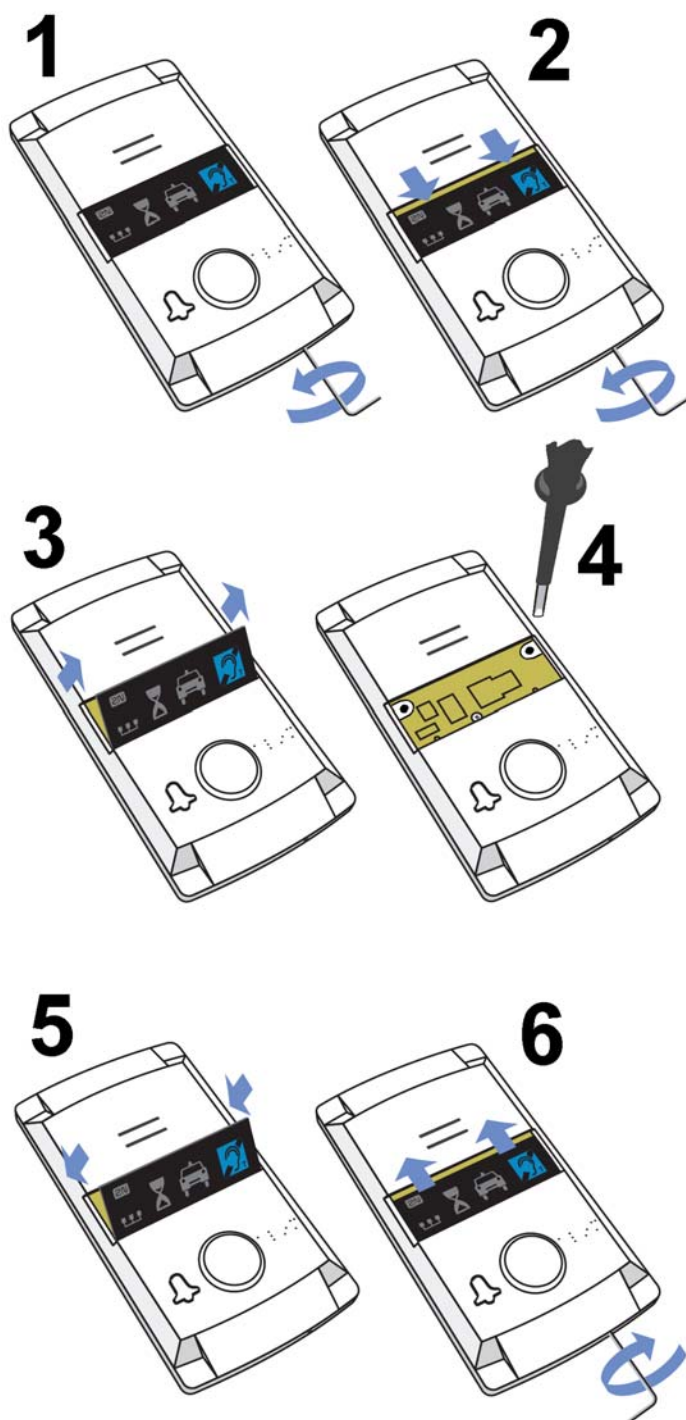

1. Zasuňte šestihranný klíč (dodaný s výrobkem) do otvoru na dolní hraně výrobku, otáčejte **doleva** (asi 10x), dokud nezačne klást odpor.
2. Okénko se posune samo nebo s lehkou pomocí dolů, objeví se jeho horní okraj.
3. Okénko vyklopte dopředu a vyjměte.
4. Nyní máte přístup ke dvěma otvorům v rozích okénka. Přiložte hlášku (s připojenými vodiči) na stěnu kabiny s připravenými otvory. Zašroubujte a dobře dotáhněte přiložené vruty (pro montáž na překližku, dřevotřísku, lamino apod.) nebo přiložené krátké šrouby M4 s vějířovými podložkami (pro montáž na plech s vyřezanými závity M4).
5. Vložte okénko zpět.
6. Zasuňte šestihranný klíč (dodaný s výrobkem) do otvoru na dolní hraně výrobku, otáčejte **doprava** asi 10x, okénko se musí zasunout pod okraj panelu. Dotáhněte mírnou silou.

2.5 Hláška – strojovna

Popis

Tato hláška je určena pro instalaci ve strojovně. Proti ostatním typům má některé **odlišné vlastnosti**:

- Součástí hlásky je telefonní přístroj, umožňující volbu mezi hlasitým režimem (handsfree) a použitím sluchátka. Tím je zajištěna dobrá funkce i ve hlučném prostředí.
- Připojený telefon je vybaven klávesnicí. Ta slouží k volbě různých funkcí a také k **programování systému**.
- Připojený telefon **nevyzvání**. Místo toho hláška obsahuje sirénu, která zaručuje dostatečnou hlasitost i pro hlučné prostředí. Současně se sirénou silně svítí červená kontrolka.
- Siréna může plnit i „klasickou funkci“ – houkat v okamžiku stisku tlačítka ALARM.
- Hláška ve strojovně může být nastavena jako společná pro více výtahů.
- Hláška je vybavena kontaktem, který může blokovat funkci výtahu v době, kdy LN není schopen přivolat pomoc.

Obrázek 2.15
Popis hlásky –
kabiny kompak

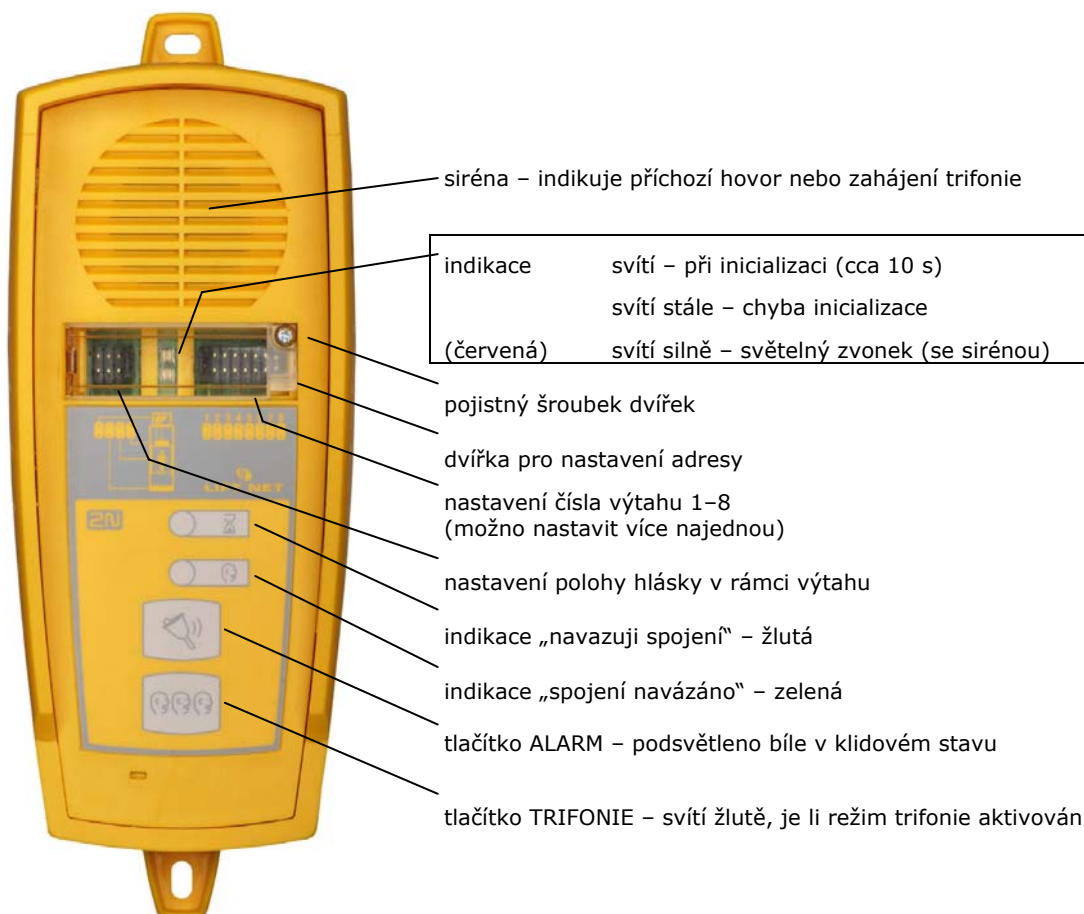

Obsluha

Tento typ hlášky obsluhují kvalifikované osoby (provádějící např. údržbu výtahu).

Tlačítko TRIFONIE aktivuje hlasitou komunikaci s ostatními hláskami téhož výtahu.

Tlačítko ALARM lze použít např. pro volání dispečinku. Osvětlení tlačítka ALARM (není vyžadováno normou) umožňuje snadné nalezení hlášky za tmy.

V obou případech je nutné vyzvednout připojený telefon.

Pokud je vyzvednut připojený telefon a nedojde ke stisknutí tlačítka ALARM nebo TRIFONIE, je možné aktivovat další funkce, viz Hlasové menu strojovny.

Než začnete

Požadavky

- Je nezbytné připojit k hlásce telefonní přístroj, dodávaný spolu s ní. Není povoleno použít žádný jiný typ bez souhlasu výrobce.
- Řídící obvod výtahu musí být vybaven vstupem blokování funkce pro případ, kdy **LN** není schopen zajistit spojení s dispečinkem.

Kontrola úplnosti výrobku

Před započítáním instalace prosím zkontrolujte, zda je balení výrobku kompletní:

- 1 hláška včetně těchto prvků
- 1 telefon (samostatná krabice s telefonem včetně příslušenství a návodu)
- 2 hmoždinky do zdi
- 2 vruty do hmoždinky
- 7 propojek („jumperů“) pro nastavení adresy

Montáž

Hláška se obvykle montuje na zeď pomocí přiložených hmoždinek a vrutů, telefon také. Doporučená vzdálenost mezi přístroji je cca 10 cm. Maximální vzdálenost je dána kabelem, který je dodáván k propojení přístrojů (je přiložen u telefonu).

EI. Instalace

Popis konektorů

Na pravém boku pod krytem se nacházejí 3 konektory:

Obrázek 2.16
Konektory
hlášky – kabiny
kompakt



- konektor sběrnice
- konektor kontaktu pro blokování výtahu
- konektor pro připojení telefonu

Nastavení adresy

Pod průhledným předním krytem se nacházejí dvě skupiny propojek. Jejich význam je patrný z potisku, který se nachází přímo pod nimi.

- Levá skupina 4 propojek: Ponechejte v poloze „strojovna“.



Poznámka

- Nastavení jiné polohy je možné – například pokud byste chtěli mít klasický telefon a tedy možnost programovat CJ na dně šachty, můžete zde použít tuto hlášku a nastavit propojku do příslušné polohy.

- Pravá skupina 8 propojek: nastavení adresy. Pokud je strojovna společná pro více výtahů, je možné použít jednu hlášku a nastavit více adres pomocí přiložených propojek. **Ostatní typy hlásek tuto možnost nemají!**



Poznámka

- Pokud má hláška nastaveno více adres, stiskem tlačítka TRIFONIE se aktivuje komunikace hlásek ve výtahu s nejnižší z nastavených adres.



Upozornění

- Pozor na duplicitní adresy hlásek.

Připojení na sběrnici

Otevřete boční dvířka. Svorku vytáhněte z konektoru, připojte vodiče a svorku nasadte zpět do konektoru. Polarita připojení je libovolná.



Varování

- Připojením hlásky na jiné vodiče, např. na vyšší napětí dojde k jejímu poškození nebo zničení.



Upozornění

- Hláška je napájena z CJ prostřednictvím 2drátové sběrnice. Odpojení hlásky ze sběrnice způsobí vypnutí hlásky.

Připojení telefonu

Použijte telefon dodaný s hláskou a k němu přiložený kabel s telefonními koncovkami.



Upozornění

- Bez připojeného telefonu je hláška **nefunkční**.
- Připojením telefonního přístroje jiného typu může dojít k potížím, například celý systém přestane fungovat.

Přezkoušení

Funkci přezkoušíte tak, že vyzvednete telefonní sluchátko. Pokud je CJ funkční a právě neprobíhá jiný hovor, uslyšíte ihned hlasové menu pro strojovnu.

Připojení blokování funkce výtahu



Upozornění

- Tato funkce může být povinná, což závisí na předpisech, které platí v dané zemi a v době, kdy instalaci provádíte.

Blokování pracuje tak, že se kontakt rozepne při poruše telefonní linky, nebo jsou-li baterie **LN** téměř vybité. Kontakt připojte na příslušný vstup řídicí elektroniky výtahu nebo skupiny výtahů. Řídicí elektronika musí zajistit, aby po rozpojení kontaktu výtahy, které jsou provozu, dojely do nejbližší stanice a otevřely dveře. Je-li hláška společná pro více výtahů, musí takto ukončit provoz všechny.

2.6 Hláška – šachta

Popis

Tato hláška je určena pro instalaci na dno výtahové šachty nebo na střežku výtahu, případně kamkoli jinam, kde je zapotřebí komunikovat například při údržbě výtahů apod. Základním rysem této hlášky je robustní kryt ve žluté barvě. Není určen pro venkovní použití, ale výborně snáší podmínky v šachtě výtahu – je odolný proti pádu drobných předmětů, kapajícímu oleji apod. Tlačítkem ALARM lze aktivovat spojení s dispečinkem, tlačítkem TRIFONIE konferenční spojení s ostatními hláškami téhož výtahu. V hlásce je vestavěný mikrofon a reproduktor. Díky rozměrům a pevnosti krytu má hláška dobrý a silný zvuk.

Obrázek 2.17
Vyobrazení
hlášky v šachtě
s popisem
indikačních
prvků

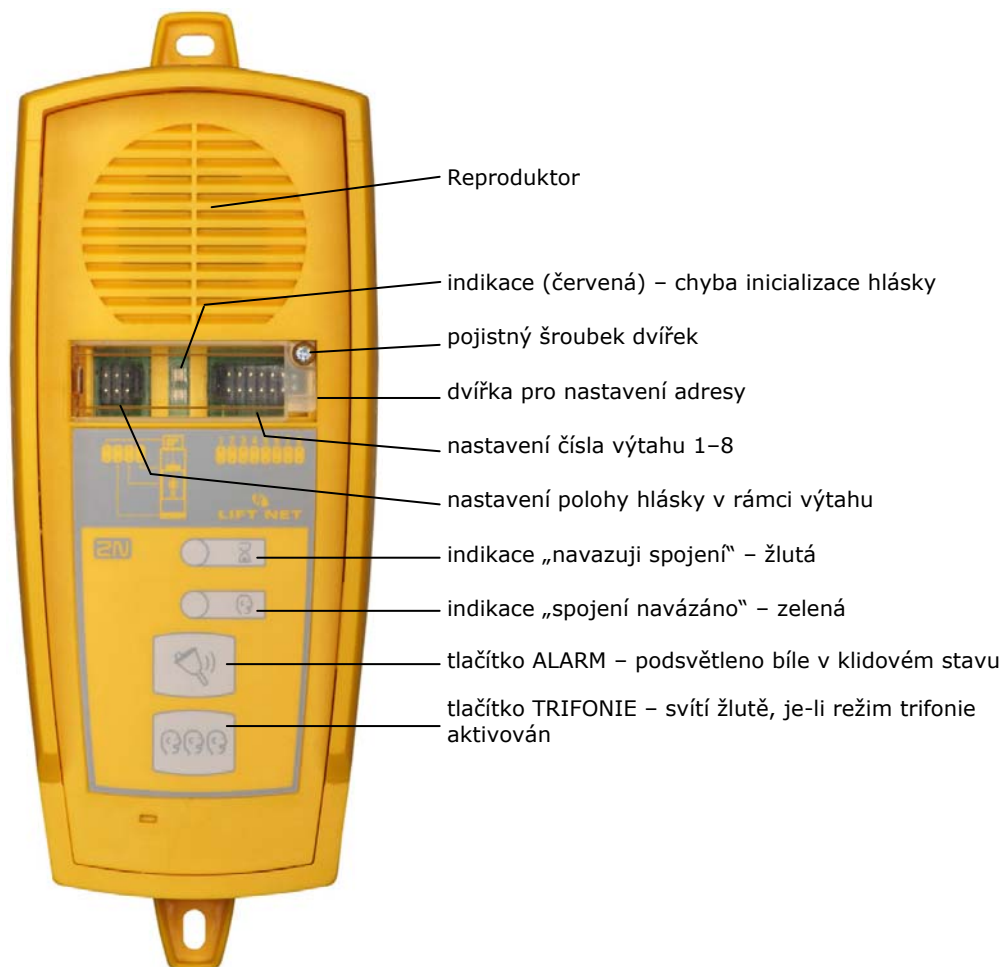

Obsluha

Tento typ hlášky je obsluhován kvalifikovanými osobami provádějícími např. údržbu výtahu.

Tlačítko TRIFONIE aktivuje hlasitou komunikaci s ostatními hláškami téhož výtahu.

Tlačítko ALARM lze použít např. při pádu osoby do šachty.

Osvětlení tlačítka ALARM (není vyžadováno normou) umožňuje snadné nalezení hlášky a její aktivaci za tmy.

Než začnete

Kontrola úplnosti výrobku

Před započítím instalace prosím zkontrolujte, zda je balení výrobku kompletní:

- 1 hláška včetně těchto prvků (sestaveno):
- 2 hmoždinky do zdi
- 2 vruty do hmoždinky

Požadavky

Tento typ hlášky nemá žádné specifické požadavky.



Upozornění

- Hláška není určena pro kabiny výtahů.

Montáž

Hláška se obvykle montuje na zeď pomocí přiložených hmoždinek a vrutů. Vrtací šablona se nachází na obalu.



Upozornění

- Hláška není určena pro venkovní aplikace.

El. Instalace

Konektory

Hláška je vybavena pouze jediným konektorem (sběrnice) pod bočními dvířky.

Nastavení adresy

Adresou hlášky se míní nastavení dvou propojek, a sice číslo výtahu (1 až 8) a umístění hlášky (viz potisk na krytu). Pokud hlášku instalujete na dno šachty výtahu č. 1, není třeba nastavení propojek měnit. V ostatních případech postupujte takto:

Postup

1. Povolte šroubek na krytu okénka s propojkami a okénko otevřete.
2. Nastavte požadované změny podle potisku pod okénkem (tuto hlášku **nelze** nastavit jako společnou pro více výtahů).
3. Uzavřete okénko a utáhněte šroubek.



Upozornění

- Pozor na duplicitní adresy hlásek

Připojení

Uvolněte šroubek na pravém boku a otevřete kryt konektorů. Pod ním se nachází pouze jeden konektor – pro připojení sběrnice. Svorkovnici vytáhněte z konektoru, připojte vodiče a svorkovnici nasadte zpět do konektoru. Polarita připojení je libovolná.



Varování

- Připojením hlásky na jiné vodiče, např. na vyšší napětí dojde k jejímu poškození nebo zničení.



Upozornění

- Hláska je napájena z CJ prostřednictvím 2drátové sběrnice. Odpojení hlásky ze sběrnice způsobí vypnutí hlásky.

3

Konfigurace systému

Tato kapitola popisuje konfiguraci 2N[®] LiftNet. Programování 2N[®] LiftNet je možné třemi způsoby

- Prostřednictvím telefonní linky
 - PSTN
 - Telefonem ze stroje
- Z PC prostřednictvím USB portu

3.1 Programování LN

Výhodou **LN** je, že se programuje pouze **CJ**, kam se ukládají všechny parametry. Např. při výměně hlásky proto není třeba nic programovat znovu. U systému s několika výtahy programujete pouze jednu **CJ**. Paměť je nezávislá na napájení **CJ**.

CJ je možné programovat třemi způsoby:

1. Telefonicky na dálku	Přístup je chráněn heslem. Hlasové menu je v jazyce podle země určení výrobku.
2. Z telefonu ve strojovně	
3. Počítačem přes USB	Software 2N® LiftManager, jeho součástí jsou servisní nástroje. Lze provádět i upgrade firmwaru, nahrávání jazykových mutací a vlastních hlášení.

Konfigurace telefonem

Než začnete

- Ujistěte se, že Váš telefon umožňuje tónovou volbu (problém může být s tzv. systémovými telefony u některých PBX).
- Připravte si písemně předem vše, co chcete naprogramovat.
- Pokud není **LN** zcela nový, ujistěte se, že máte správné servisní heslo a pokud si nejste zcela jisti, jak je **LN** naprogramovaný, použijte vždy úplnou inicializaci.



Upozornění

- Pozor! Inicializuje se i servisní heslo!

Vstup do programovacího režimu

Do programovacího režimu lze vstoupit pouze během příchozího spojení (volání z PSTN na **LN**) nebo po vyzvednutí telefonu ve strojovně a volby číslice **9**.

Pro vstup musíte vložit heslo ve tvaru **servisní heslo** .



Poznámka

- Nezapomeňte zadat hvězdičku před a za heslem.

Pokud je zadané heslo správné, **LN** ohlásí „Vstoupili jste do programovacího menu“ a dále pokračuje nápověda, která se mění podle kontextu. Heslo je z výroby nastaveno na **12345**



Poznámka

- Doporučujeme Vám zadat jiné heslo, aby bylo Vaše zařízení chráněno proti cizím osobám.

Pokud však toto heslo zapomenete, Vaše data ještě nejsou ztracena - je však nutno kontaktovat výrobce. Při zadávání hesla máte limit 5 sekund (nebo Vámi nastavený limit 1 až 9 sekund) na každý znak, jinak **LN** zavěsí.

Vlastní programování

Jakmile jste vstoupili do programovacího režimu, můžete změnit kteroukoli programovatelnou hodnotu, nebo více hodnot, a to v jakémkoli pořadí. Postup je jednoduchý - nejdříve se zadává číslo funkce, pak její hodnota. Jako oddělovač, popř. „enter“ slouží hvězdička. Obecně tedy má funkce následující tvar:

číslo funkce  **hodnota** 

Číslo funkce je trojmístné (viz tabulka). Po vložení tohoto čísla a hvězdičky **LN** hlásí číslo nebo název parametru, jeho aktuální hodnotu a možný rozsah. Po vložení hodnoty a druhé hvězdičky **LN** hlásí „Hodnota byla uložena“ nebo „Neplatná hodnota“, pokud je hodnota mimo povolený rozsah.



Varování

- Některé telefonní přístroje mají tu nežádoucí vlastnost, že po stisku tlačítka (tj. po odvysílání DTMF signálu) na zlomek vteřiny "ohluchnou". V takovém případě neuslyšíte celý text a je vhodné použít jiný telefon.

Chyba při programování



Pokud se zmýlíte během zadávání čísla (ať už jde o číslo funkce nebo o hodnotu) a zjistíte to dříve, než stisknete hvězdičku, je možné celé číslo zrušit stiskem znaku  a zadat znovu.

Pokud **LN** odmítne zvolené číslo parametru nebo zadanou hodnotu, je možno pokračovat v programování – číslo funkce je třeba zadat znovu i v případě, že chybná byla až hodnota.

Pro návrat do vyšší úrovně hlasového menu můžete použít znak .

Pokud naprogramujete jinou hodnotu, než jste chtěli a hodnota se uloží, můžete ji samozřejmě zadat znovu správně.

Konec programování

Po uložení všech hodnot, které jste potřebovali změnit, ukončete programování stisknutím znaku . **LN** vyšle signál zavěšení a zavěsí. Pokud znak  nepoužijete, **LN** sice zavěsí později, ale nemá to žádný vliv na uložení hodnot (ty se ukládají do paměti ihned po vložení)

Pokud si nejste zcela jisti, ověřte si, že se **LN** po naprogramování chová podle Vašich představ. Vyplněný formulář bezpečně uložte.

Problémy a jejich řešení

- ◇ *LN nereaguje správně na DTMF povely, například nelze vstoupit do programování.*
Přenos hlasu je dnes převážně digitální, s použitím nejrůznějších kompresních algoritmů. Přenášený DTMF signál je proto často zkreslený. Navíc může být v některých případech přenášen tzv. povelovým kanálem, jehož zpoždění se může rozcházet se zpožděním hovorového kanálu.



Upozornění

- Zkušenosti ukazují, že zejména v poslední době, při přenosu sítí GSM, je někdy rekonstrukce DTMF signalizace prakticky nemožná!

- ◇ V těchto případech zkuste volat z jiného přístroje (například z digitální PBX) nebo programujte z telefonu ve strojovně. Pokud **LN** nelze naprogramovat ani ze strojovny, ani z PSTN, pak pravděpodobně nezadáváte správné heslo.

3.2 Tabulka parametrů (FW 1.3.3)

Legenda:

šedý text = bude implementováno v budoucnu

Číslo par.	Název parametru	Rozsah hodnot	Výchozí hodnota	Poznámka
011	Paměť 1 tlačítka ALARM	max. 16 číslic 0 - 9	prázdná	Vkládání znaků ☒ a ☓ bude možné při programování pomocí počítače.
012	Paměť 2 tlačítka ALARM	max. 16 číslic 0 - 9	prázdná	
013	Paměť 3 tlačítka ALARM	max. 16 číslic 0 - 9	prázdná	
014	Paměť 4 tlačítka ALARM	max. 16 číslic 0 - 9	prázdná	
015	Paměť 5 tlačítka ALARM	max. 16 číslic 0 - 9	prázdná	
016	Paměť 6 tlačítka ALARM	max. 16 číslic 0 - 9	prázdná	
018	Počet cyklů automatické volby pro ALARM	0 - 9	3	Je-li nastaveno na 0, volá se pouze na první číslo v paměti bez ohledu na počet uložených čísel.
019	Druh automatické volby pro ALARM	0 - 3	1	0 = vypnutá (volí se 1x číslo z první paměti) 1 = S potvrzením DTMF 2 = S potvrzením GSM, 3 = bez potvrzení (počet zvonění)
071	Paměť 1 pro kontrolní volání	max. 16 číslic 0 - 9	prázdná	Je-li sada pamětí pro kontrolní volání celá prázdná, použije se sada pamětí pro ALARM .
072	Paměť 2 pro kontrolní volání	max. 16 číslic 0 - 9	prázdná	
073	Paměť 3 pro kontrolní volání	max. 16 číslic 0 - 9	prázdná	
074	Paměť 4 pro kontrolní volání	max. 16 číslic 0 - 9	prázdná	
075	Paměť 5 pro kontrolní volání	max. 16 číslic 0 - 9	prázdná	
076	Paměť 6 pro kontrolní volání	max. 16 číslic 0 - 9	prázdná	
078	Počet cyklů automatické volby pro kontrolní volání	0 - 9	3	
079	Druh automatické volby pro kontrolní volání	0 - 3	1	Viz parametr 019

Číslo par.	Název parametru	Rozsah hodnot	Výchozí hodnota	Poznámka
906	Pauza po volbě čísla	Nelze měnit		Parametr nelze měnit. Parametr udává dobu mezi volbou čísla a spuštěním hlasové zprávy.
909	Doba na detekci tónu po vyvěšení	100 – 9999 ms	5000 ms	LN čeká na trvalý nebo oznamovací tón. Pokud není zjištěn, jde o poruchu linky.
911	Počet zvonění do vyzvednutí příchozího volání	1 - 9	2	Určuje okamžik vyzvednutí linky při zvonění (při příchozím volání).
912	Max. doba hovoru	10 – 1000 s	120 s	Hovor lze prodlužovat povelom pro prodloužení hovoru (par. 924).
913	Časový limit přihlášení	10 – 1000 s	60 s	Maximální doba, za kterou musí dispečer vyzvednout a vyslat potvrzení, jinak LN zavěsí a pokračuje volbou dalšího čísla. Počítá se od ukončení volby.
914	Zpožděné volání	0 – 1000 s	30 s	Uplatní se pouze se zapojeným vstupem CANCEL na hlásce v kabině
915	Maxi. doba TRIFONIE	10 – 9999 s	7200 s	
917	Doba zavěšení mezi hovory	500 – 9999 ms	5000 ms	
918	Max. doba testu telefonní linky	1 – 20s	5 s	Test linky (testuje se oznamovací tón) se provádí každých 11 minut. Pokud 3 krát po sobě není oznamovací tón přítomen, zablokuje se výtah. Jakmile je linka znovu v provozu, výtah se odblokuje automaticky.
920	Příkaz pro potvrzení hovoru	Nelze měnit	1	Zároveň provede i potvrzení a umlčení přehrávané hlášky.
921	Příkaz pro umlčení hlášení	Nelze měnit	2	
922	Příkaz pro aktivaci hlášení	Nelze měnit	3	
923	Příkaz pro identifikaci	Nelze měnit	6	Zároveň provede i umlčení a potvrzení
924	Příkaz pro prodloužení hovoru	Nelze měnit	4	Hovor se prodlouží opět na dobu danou parametrem 912
925	Příkaz pro ukončení hovoru	Nelze měnit	5	
930	Hlasitost reproduktoru šachtových hlásek	1 - 10	10	Platí pouze pro trifonii – účelem je případné potlačení akustické vazby mezi hláskami. V režimu ALARM je hlasitost maximální
931	Hlasitost reproduktoru kabinových hlásek	1 - 10	10	
933	Hlasitost příjmu	1 - 10	10	
934	Hlasitost vysílání	1 - 10	10	
940	Min. doba oznamovacího tónu	200 – 2000 ms	400 ms	Tón musí být delší než obsazovací!
941	Min. doba trvalého tónu	200 – 9999 ms	2000 ms	Pokud tón trvá déle, LN zavěsí.

Číslo par.	Název parametru	Rozsah hodnot	Výchozí hodnota	Poznámka
942	Min. perioda obsazovacího tónu	100 – 500 ms	200 ms	Těmito parametry lze upravovat detekci obsazovacího tónu.
943	Max. perioda obsazovacího tónu	200 – 800 ms	800 ms	
944	Max. rozdíl tón – mezera	10 – 200 ms	50 ms	
945	Min. počet period obsazovacího tónu	2 - 50	5	
946	První frekvence dvoutónu	300-700	370	Úprava parametrů pro detekci britských dvoutónů
947	Druhá frekvence dvoutónu	300-700	440	
951	Min. doba vyzváněcího tónu	50 – 2000 ms	500 ms	Doba vyzv. tónu se bere jako součet úseků mezi nimiž není dlouhá mezera. Nejdelší mezera v periodě vyzvánění musí být v intervalu mezi parametry 952 a 953. POZOR! parametry 951 - 3 fungují (defaulty) pro příchozí vyzvánění.
952	Min. doba dlouhé mezery vyzv. tónu	100 – 5000 ms	1000 ms	
953	Max. doba dlouhé mezery vyzv. tónu	500 – 9999 ms	6000 ms	
961	Max. čas na stisk další číslice	1 – 100 s	10 s	Během programování, vkládání hesla apod.
962	Min. doba stisku tlačítka ALARM pro kabinové hlásky	10 – 9999 ms	100 ms	Je nastavena krátká hodnota kvůli pohodlnějšímu testování výrobku
963	Min. doba stisku tlačítka ALARM pro ostatní hlásky	10 – 9999 ms	100 ms	
964	Min. doba stisku CANCEL	10 – 9999 ms	100 ms	
968	Doba signalizace do strojovny (siréna)	1 – 10 s	1 s	
970	Typ identifikace při alarmovém volání	0-2	0	0: identifikace vypnuta (default) 1: identifikace LiftNet zapnuta (včetně čísla hlásky) 2: identifikace LiftNet stejná jako SingleTalk (bez parametru YY – čísla hlásky)
973	Jazyk pro číselná hlášení	0 - 9	1	0 = uživatelem nahrané 1 = česky 2 = anglicky
974	Identifikace výtahu	max. 16 číslic 0 - 9	prázdná	Umožňuje identifikaci výtahu, pokud je v něm např. cizinec.
975	Sekvence hlášení do kabin	max. 8 hlášek za sebou	prázdná	Umožňuje spouštět hlášení ve více jazycích v zadaném pořadí. Sekvence mohou obsahovat číselné údaje jako číslo výtahu apod.
976	Sekvence pro dispečink	max. 8 hlášek za sebou	prázdná	01 = uživatelská hláška č. 1 02 = uživatelská hláška č. 2 03 = uživatelská hláška č. 3

Číslo par.	Název parametru	Rozsah hodnot	Výchozí hodnota	Poznámka
977	Sekvence <u>kontrolního hlášení</u>	max. 8 hlášek za sebou	prázdná	04 = uživatelská hláška č. 4 05 = uživatelská hláška č. 5 06 = uživatelská hláška č. 6 07 = uživatelská hláška č. 7 08 = uživatelská hláška č. 8 09 = uživatelská hláška č. 9 10 = uživatelská hláška č. 10 11 = výrobní číslo 12 = identifikační číslo (přečte hodnotu par. 974) 13 = číslo šachty, ze které se volá (1 - 8) 14 = číslo hlásky v šachtě, ze které se volá (1 - 4)
978	Sekvence <u>poruchového hlášení</u>	max. 8 hlášek za sebou	prázdná	
981	Kontrolní volání	0 - 4	0	0 = vypnout 1 = kontrolní volání za 1 minutu 2 = kontrolní volání za 2 hodiny 3 = kontrolní volání za 3 dny 4 = kontrolní volání podle par. 986 (dny v týdnu) POZOR! Hodnoty 1 - 4 zapínají kontrolní volání a liší se pouze časem prvního volání.
982	Časový interval pro kontrolní volání	hhmmhhmm	00002359	Umožňuje nastavit hlášení do doby slabého provozu (nižší tarif)
983	Perioda kontrolního volání	0 - 100 dní	3 dny	0 = vypnuto (nastavení par.981 na 0 má stejný efekt)
984	Nastavení času	hhmmss nebo hhmm		Použije se, je-li nastaven interval kontrolního volání
985	Nastavení data	rrmmdd		Použije se, je-li nastaveno kontrolní volání na konkrétní dny v týdnu (při změně datumu se přepíná termín kontrolního volání podle nově nastaveného data)
986	Dny v týdnu pro kontrolní volání	púsčpsn	prázdná	0 = nevolat 1 = volat p = pondělí ú = úterý ... n = neděle Jestliže jsou použity jiné znaky než 0 a 1, systém je ignoruje.
991	Servisní heslo	max. 16 číslic 0 - 9	12345	
997	Verze firmware			Přečte verzi firmware. Místo teček čte *
998	Automatický upgrade hlásek	0 - 1	1	Pokud je parametr nastaven na hodnotu 1, CJ bezprostředně po svém zapnutí zkontroluje verzi FW připojených hlásek a v případě potřeby FW připojených hlásek zaktualizuje.
999	Úplná inicializace (včetně servisního hesla!)			Je třeba zadat znovu platné servisní heslo (je to ochrana proti nechtěnému vymazání při chybném zadání čísla funkce).

Konfigurace počítačem

Pro tyto účely nainstalujte Program "2N[®] LiftManager". Tento program se skládá ze dvou částí:

1. Software pro dispečink. Umožňuje automatický příjem kontrolních volání a další funkce pro dispečerská pracoviště. Vyžaduje modem. Bez zakoupení licence je funkční s omezením na několik výtahů.
2. Servisní nástroje. Tato část je plně funkční bez poplatků. Umožňuje konfigurovat LN, který je připojen přímo k PC rozhraním USB. Umožňuje také provádět upgrade (aktualizaci) firmware. Na dálku v současnosti konfigurace počítačem ani aktualizace není možná.

Pro více informací, nainstalujte a spusťte program 2N[®] LiftManager z přiloženého CD.

Jak nahrát hlášení

Z počítače

Pro nahrávání uživatelských hlášení a číslic do výtahového komunikátoru 2N[®] LiftNet jsou určeny Servisní nástroje, které jsou součástí instalace aplikace 2N[®] LiftManager. Pro nahrání Vašich hlášení do 2N[®] LiftNet postupujte dle následujících kroků.

1. Pomocí zvukové karty a mikrofону nahrajte Vaše hlášení do PC. Uložte nahraná hlášení ve formát .wav 8 bit, 8 kHz, MONO.
2. Pomocí Servisních nástrojů aplikace 2N[®] LiftManager nahrajte audio nahrávky ve formátu .wav do 2N[®] LiftNet. Použijte menu Device / User Messages Upload nebo User Numbers Upload.
3. Při nahrávání číslic musí být nahráváno všech 10 číslic, tedy číslice 0 až 9.

Z telefonního přístroje

Nahrávání uživatelských hlášení a číslic prostřednictvím PSTN je možné pouze v programovacím režimu. Toto nahrávání je chráněno heslem. Kvalita nahrávky záleží na kvalitě telefonního přístroje a okolním hluku při nahrávání.

4

Funkce a užití

V této kapitole jsou popsány základní i rozšiřující funkce produktu.

Zde je přehled toho, co v kapitole naleznete:

- Pokyny pro uživatele
- Pokyny pro dispečink
- Popis funkce (pro pokročilé)

4.1 Pokyny pro uživatele

Kabina

Hláska v kabině je určena pro laickou obsluhu. V kabině je nicméně možné umístit instrukce, například co má uvězněná osoba sdělit dispečinku apod.

Význam piktogramů

- Žlutý piktogram „čekejte“ svítí, navazuje-li se spojení s dispečinkem.
- Zelený piktogram svítí, je-li spojení navázáno a potvrzeno dispečinkem.
- Žlutý piktogram „trifonie“ svítí, probíhá-li trifonie.
- Modrý piktogram nesvítí, ale označuje místo, kde je vyzařován během hovoru signál pro osoby s poruchou sluchu, vybavené naslouchadly.

Šachta, střecha kabiny

- Stiskem tlačítka ALARM lze volat dispečink.
- Stiskem tlačítka TRIFONIE lze volat ostatní hlásky v témže výtahu.
- Dalším stiskem tlačítka TRIFONIE lze toto spojení ukončit.
- Tlačítko ALARM svítí v klidovém stavu.
- Tlačítko TRIFONIE svítí, probíhá-li trifonie.
- Žlutá kontrolka svítí, navazuje-li se spojení s dispečinkem.
- Zelená kontrolka svítí, je-li spojení navázáno a potvrzeno dispečinkem.

Strojovna

Platí zde vše, co pro hlásku do šachty. Pro veškeré hlasové funkce je ale třeba zvednout sluchátko připojeného telefonu nebo na něm aktivovat handsfree.

Hlasová nabídka pro strojovnu

Po vyzvednutí připojeného telefonu lze s využitím tlačítek na tomto telefonu volit další funkce podle hlasové nabídky.

Volte číslo výtahu 1 až 8

Pro spojení s kabinou volte 1

Po spojení se strojovnou volte 2

Pro dno šachty volte 3

Pro střechnu kabiny volte 4

Pro služby volte 9



Poznámka

- Volba 9 slouží zejména pro konfiguraci LN – viz kapitola Konfigurace.

4.2 Pokyny pro dispečink

Volání ALARM

1. Proces je spuštěn tlačítkem ALARM na kterékoli hlásce. Po stisku tohoto tlačítka **LN** volá dispečink (podrobnosti viz automatická volba).
2. Jakmile operátor vyzvedne, slyší hlášení identifikující volající výtah.
3. Přijatý hovor je třeba manuálně potvrdit. K tomu slouží tlačítko 1 na telefonu dispečera.
4. Hovor je časově omezen (varovné hlášení „pozor, končí hovor“, ale je možné jej prodloužit. K tomu slouží tlačítko 4.
5. Hovor je vhodné ukončit stiskem tlačítka 5 nebo #.

Volání z dispečinku do výtahu

Dispečink může také zavolat zpět na komunikátor. CJ automaticky přijme každý příchozí hovor, identifikuje se a hlasovou nabídkou (DISA) dává na výběr další funkci. Je tak možné se dovolat na požadovanou hlásku. Příchozí hovor je časově omezen stejně jako odchozí a stejně se i ovládá (prodloužení, ukončení).

Hlasová nabídka pro příchozí hovor

Zde komunikátor číslo.....

Volte číslo výtahu 1 až 8

Pro spojení s kabinou volte 1

Po spojení se strojovnou volte 2

Pro dno šachty volte 3

Pro střechu kabiny volte 4

Pro služby volte 9

Výše uvedené menu umožňuje dovolat se na konkrétní hlásku.



Poznámky

- Spojení se strojovnou lze ale navázat pouze tehdy, vyzvedne-li někdo připojený telefon.
- Volba 9 slouží zejména pro konfiguraci LN – viz kapitola Konfigurace.
- Není-li uloženo identifikační číslo LN, hlásí LN své výrobní číslo.

Ovládání tónovou volbou během hovoru– úplný seznam příkazů

Během hovoru je možné (pokud je použita automatická volba s potvrzením) použít tónovou volbu k ovládní **LN** podle následující tabulky. Příkazy 1 až 5 jsou pro snazší zapamatování seřazeny v tom pořadí, ve kterém se obvykle použijí.

DTMF znak:	POPIS FUNKCE:
1	Jen pokud se používá automatické opakování volby. Je to potvrzení , podle kterého LN pozná, že volání bylo úspěšné. LN umlčí přehrávané hlášení a volitelně vyšle identifikační kód (DTMF). Hovor pokračuje dál do vypršení limitu a lze použít některý z následujících příkazů.
2	Umlčení hlasového modulu. POZOR – nyní po změně softwaru již není nutné pro vlastní hovor.
3	Nové přehrání hlasového modulu, pro 1 zopakování zprávy.
4	Prodloužení hovoru : hovor je prodloužen o dobu nastavenou v parametru 912 (default 30 sekund) po tomto povelu, pokud by jinak skončil dříve. Lze použít opakovaně.
5 nebo #	Ukončení hovoru.
6	Identifikace LN (bez potvrzení). Tento příkaz slouží pro automatizované pracoviště. LN vyšle identifikační kód.
9	Slouží při alarmovém volání k umlčení hlásky v kabině na 5 sekund (nastaví jednosměrnou komunikaci od operátora do kabiny výtahu). Slouží především k tomu, když je ve výtahu velký hluk (dětský pláč) a operátor potřebuje sdělit informaci osobám v kabině.
 až 0	Tyto číslice jsou rezervovány pro další příkazy, např. "potvrzení vyproštění".

Tato tabulka platí pro režim „hlasitá automatická volba s potvrzením“.



Varování

- V době, kdy se přehrává hlášení, nebo probíhá hlasová komunikace, nemusí LN tyto povely bezpečně rozeznat. Tento jev je způsoben samotným principem funkce telefonní linky, kde DTMF signalizace je smíchána s hovorem a může dojít k jejímu zamaskování určitými tóny v řeči. Tento jev tedy není vadou výrobku. Nastává velmi zřídka.

4.3 Popis funkce (pro pokročilé)

Cíl této kapitoly

Tato kapitola je určena pro řešení případných problémů. Pokud systém nepracuje korektně, a kvalifikovaný technik je schopen sledovat bod po bodu jeho činnost podle tohoto popisu, dojde tak až k místu, kde se popis a skutečnost rozchází. Pak popíše tento rozpor, což velmi urychluje hledání příčiny. Často se také tímto postupem zjistí, že systém pracuje správně, ale uživatel měl o jeho funkci jinou představu.

Odchozí hovor

Proces je spuštěn tlačítkem ALARM na kterékoli hlásce (u hlásek pro kabinu může vstup CANCEL vykonání hovoru zpozdít nebo zablokovat, viz parametr 914). Po stisku tlačítka ALARM **LN** naváže spojení s dispečinkem (podrobnosti viz automatická volba). **LN** přehrává informaci identifikující komunikátor a konkrétní hlásku, která volá, a pokyn pro dispečink: "pro potvrzení stiskněte 1".

Hovor je třeba manuálně nebo automaticky potvrdit. Hovor je časově omezen (varovné hlášení „pozor, končí hovor“), ale je možné jej prodloužit.

Ovládání během hovoru (DTMF volbou) je popsáno v kapitole "Pokyny pro dispečink".

Volání ze strojovny

Ze strojovny (přesněji – z hlásky typu strojovna, obj.č. 913611SET, k níž je připojen telefonní přístroj) lze volat na jakoukoli jinou hlásku téhož **LN**. Dále lze aktivovat různé služby a programovat nastavení **LN**. Hláska ve strojovně se aktivuje vyzvednutím sluchátka připojeného telefonu. Tlačítko „trifonie“ lze využít ke spojení s ostatními hláskami téhož výtahu (pokud je ovšem hláska ve strojovně společná pro více výtahů, aktivuje se trifonie pouze v prvním z nich).

Hlasová nabídka pro strojovnu

- Volte číslo výtahu 1 až 8
 - Pro spojení s kabinou volte 1
 - Po spojení se strojovnou volte 2
 - Pro dno šachty volte 3
 - Pro střechnu kabiny volte 4
- Pro služby volte 9

Trifonie

Trifonie slouží pro spojení mezi hláskami. Tento režim lze aktivovat ze strojovny (viz předchozí kapitola) nebo také ze šachty nebo střechny kabiny (z hlásek typu 913612E) stiskem tlačítka TRIFONIE.

Tento režim se vyznačuje odlišným nastavením automatiky handsfree. Mikrofony aktivních hlásek jsou méně citlivé, než v režimu ALARM.

Ukončení trifonie – možnosti

- zavěšení telefonu ve strojovně
- druhý stisk tlačítka TRIFONIE
- vypršení časového limitu
- příchozí hovor nebo ALARM – má přednost

Kontrolní volání

Kontrolní volání je automaticky provedený odchozí hovor (obvykle každé 3 dny). Účelem je kontrola správné funkce systému. Toto volání je v dispečinku obvykle zpracováno automaticky.

Příchozí hovor

Dispečink může také zavolat zpět na komunikátor. CJ automaticky přijme každý příchozí hovor, identifikuje se a hlasovou nabídkou (DISA) dává na výběr další funkci. Je tak možné se dovolat na požadovanou hlásku. Příchozí hovor je časově omezen stejně jako odchozí a stejně se i ovládá (prodloužení, ukončení).

Pokud operátor volá nazpět a potřebuje hovořit s hláskou, ze které bylo uskutečněno předchozí volání, v hlasovém menu je třeba zadat 0

Hlasová nabídka pro příchozí hovor

Zde komunikátor číslo.....

Volte číslo výtahu 1 až 8

Pro spojení s kabinou volte 1

Po spojení se strojovnou volte 2

Pro dno šachty volte 3

Pro střechu kabiny volte 4

Pro služby volte 9

Řazení hovorů

Pokud během probíhající komunikace vznikne další požadavek, hovoříme o řazení hovorů. Hovory mají různé priority – nejvyšší prioritu má stisk tlačítka Alarm. Přerušuje proto jakýkoli jiný hovor s nižší prioritou (např. kontrolní volání). Požadavky se stejnou prioritou se řadí do fronty a vyřizují postupně. Poté se LN vrací k přerušené činnosti, je-li to možné.

probíhá: nová událost:	příchozí hovor	Progra- mování	kontrolní volání	ALARM	trifonie
příchozí hovor	nn	no	nn	nn	p
čas kontrolního volání	z	z	nn	z	z
zvednutí telefonu ve strojně	no	no	no	no	no
stisk tlačítka „trifonie“	no	no *)	z *)	no	no
stisk tlačítka „ALARM“	P	p **)	z	z	P

Vysvětlivky:

nn = nemůže nastat

no = nelze obsloužit

z = zařadí se do fronty

P = přeruší se probíhající činnost









*) od verze 1.3.6 je zde bude **no**. Svítící kontrolka "čkejte" neznámá, že by se požadavek zařadil do fronty, ale signalizuje, že požadavek momentálně nelze uspokojit

**) ve verzi 1.3.5. při programování z dispečinku se ALARM zařadí do fronty. Od verze 1.3.11 se hovor přeruší a zavolá se alarmové volání.

Automatická volba více čísel s potvrzením

Pro volání na dispečink lze uložit až 6 telefonních čísel a počet jejich opakování. **LN** se pak postupně snaží dovolat na všechna uložená čísla. Jako zdaleka nejspolehlivější kritérium, potvrzující úspěšné spojení, používá **LN** tónovou volbu (DTMF). Při manuálním příjmu hovoru musí dispečer stisknout tlačítko  na svém telefonu (v tónové volbě). Pokud je volané číslo obsazené, nebo zde nikdo nezvedne telefon do nastavené doby, nebo hovor nepotvrdí, **LN** se zkouší dovolat na další číslo v pořadí, až do vyčerpání nastaveného počtu pokusů u všech zadaných čísel. Kontrolní volání, popř. hlášení poruch probíhá stejně, ale je možné použít samostatnou sadu šesti čísel.

Vyhodnocení situací během hlasité automatické volby s potvrzením

situace	činnost LN
na lince není detekován oznamovací tón	do linky je přehráváno hlasové menu (předpokládá se příchozí hovor nebo porucha linky)
obsazovací tón po dokončení volby čísla	zavěsí a pak volí další číslo
hovor nebo ticho	čeká po nastavenou dobu (viz parametr 913)
vyzváněcí tón	čeká nastavený počet zvonění (viz parametr 954), pak zavěsí a volí další číslo
trvalý tón (např. na lince PBX)	zavěsí a volí další číslo
DTMF znak  nebo 	okamžitě zavěsí a volí další číslo
DTMF znak 	potvrdí příjem (2 pípnutí), umlčí přehrávané hlášení a hovor pokračuje maximálně po nastavenou dobu (max. doba hovoru).
     	tyto číslice jsou interpretovány jako řídicí znaky (viz kapitola 3.6).



Poznámka

- Kvalita spojení přes PSTN ne vždy umožňuje spolehlivé rozpoznání všech výše uvedených situací. Také nadměrný hluk v kabině může mít negativní vliv, automatická volba se však může pouze zpomalit (nerozpozná např. obsazovací tón). Obecně platí, že příjem DTMF je nejspolehlivější možnou signalizací, proto je použit k potvrzení příjmu. Ale i v extrémním případě, tj. kdyby **LN** nedokázalo rozpoznat ani DTMF, dojde ke spojení (i když na kratší dobu).

Automatická opakovaná volba více čísel bez potvrzení

Tento režim lze využít tam, kde není možné vyškolit personál pro používání automatické volby s potvrzením. Volaná osoba nemusí stisknout žádné tlačítko. Oba režimy mají společnou sadu čísel, počet cyklů, stejně reagují na obsazovací tón atd.

Rozdíl je ten, že režim bez potvrzení rozeznává vyzváněcí tón, a pokud tento tón skončí dříve, než po nastaveném počtu zazvonění, znamená to, že volaný vyvěsil a to se považuje za dosažení spojení.

V tomto režimu **LN neopakuje** po ukončení volby hlášení „Čekejte prosím...“ (nebo hlášení nahrané uživatelem), protože by nebylo možné spolehlivě rozeznat vyzvánění. Hlášení se přehraje 1x a sice krátce poté, co volaný vyvěsil. Hlásič **nelze** ovládat

tlačítka **1** až **5**.

Vyhodnocení situací během hlasité automatické volby bez potvrzení

situace	činnost LN
po vyzvednutí linky ticho nebo obs. tón	nemá vliv na činnost, LN provede volbu za jakéhokoli stavu na lince a teprve pak vyhodnocuje situaci
obsazovací tón	cca za 2 sekundy zavěsí a volí další číslo
hovor nebo ticho	čeká nastavenou dobu (doba přihlášení), pak zavěsí a volí další číslo
trvalý tón (např. na pobočkové ústředně)	cca za 2 sekundy zavěsí a volí další číslo
vyzváněcí tón, který skončí dříve než po 10ti zazvoněních (počet lze změnit)	Považuje se za úspěšný hovor, pokračuje maximálně po nastavenou dobu (max. doba hovoru). Hlášení se přehraje 1x.
vyzváněcí tón, dosáhne se počtu 10ti zazvonění (počet lze změnit)	zavěsí a volí další číslo
1 až 9 , 0	tyto číslice jsou interpretovány jako začátek hesla – pro ovládání spínače.



Varování

- Při použití tohoto režimu je třeba zajistit, aby na žádném z volaných čísel nebyla hlasová schránka, fax ani žádné jiné zařízení, které by vyzvedlo hovor před nastaveným počtem zvonění. Došlo by tak k ukončení automatické volby.

Automatický příjem hovorů

Dispečink vybavený PC pracovištěm s aplikací 2N Lift Manager přijímá hovory automaticky. Volající výtahy identifikuje a zároveň zjišťuje druh volání (ALARM, kontrolní volání a automatické hlášení poruchy) Veškerá kontrolní volání jsou obsloužena zcela automaticky. Volání typu ALARM jsou pak předána operátorovi. Operátor používá i v tomto případě výše uvedené povely.

Přehled hlášení

Čeština	Význam
Pozor, končí hovor.	Hlášení konce hovoru.
Litujeme, hovor musí být přerušeno.	Hovor je přerušeno požadavkem s vyšší prioritou.
Čekejte, prosím.	Během navazování spojení.
Volá komunikátor číslo...	Identifikace (je-li nastavena). Výhledově také možnost přehrát individuálně nahrané hlášení, např. s adresou výtahu.
Kontrolní volání.	Odlišení kontrolního volání.
Vyproštění provedeno.	Potvrzení o ukončení signalizace stavu nouze.
Další hlásky čekají na spojení.	Upozorňuje, že v dalších výtazích došlo k aktivaci stavu nouze.

Ukončení hovoru (odchozí i příchozí hovor)

Ukončení hovoru (zavěšení linky) nastává z těchto příčin:

- Je zjištěn obsazovací tón nebo trvalý tón*)
(vyskytuje se po ukončení hovoru na pobočkových ústřednách)
 - Je-li překročen timeout pro potvrzení (parameter 913)
 - vyprší nastavená maximální délka hovoru – 10 sekund před vypršením **LN**
přehraje hlášení „Pozor, končí hovor“, hovor lze prodloužit.
 - příjem znaku **[5]** nebo **[#]**
 - během programování vypršel časový limit
 - požadavek na hovor s vyšší prioritou
- *) Komunikátor je schopen detekovat trvalý, obsazovací i vyzváněcí tón i v případě, že má tón dvě frekvenční složky, jak je tomu v Británii, USA (tzv. BTT tone) a v Kanadě. Charakteristiku dvoutunu lze nastavit parametry 946 a 947.

Použití spínačů

Spínač je umístěn v každé hlásce pro strojovnu a je určen k blokování funkce výtahu v případě, že komunikátor není schopen přivolat pomoc:

- při poruše telefonní linky
- při výpadku napájení a vybití záložního akumulátoru

Spínač je vybaven rozpínacím kontaktem (je-li LN funkční, kontakt je spojený) a požadovanou funkci vykonává automaticky.



Varování

- Řídící jednotka výtahu musí zajistit, že při rozpojení tohoto kontaktu výtah dojede do nejbližší stanice a otevře dveře!

5

Údržba

V této kapitole je popsána údržba produktu.

Zde je přehled toho, co v kapitole naleznete:

- Údržba akumulátorů
- Upgrade (aktualizace) firmware

5.1 Údržba akumulátorů

Akumulátory je třeba nejprve uvést do provozu, jak je popsáno v kapitole Popis a instalace (Centrální jednotka PSTN, Než začnete). Dále je třeba jim věnovat pozornost při **přerušení provozu** a nakonec při jejich výměně. Základní pravidlo zní:



Varování

- Nikdy nenechávejte akumulátory zbytečně dlouho vybité.
- Dojde-li k úplnému vybití, nabijte je co nejdříve.

Přerušení provozu

Přerušením provozu rozumíme situaci, kdy je na delší dobu LN bez napájení. Akumulátor tedy není dobíjen a může se poškodit.

Tato situace nastává:

- V nedokončené novostavbě. V budově, která ještě není v provozu, může dojít k vypnutí proudu na řadu týdnů i měsíců.
- Při výměně CJ.
- Konec testování, výstavy apod.

V těchto případech otevřete CJ a vyjměte akumulátor, nebo jej odpojte vrácením přepravní pásky mezi kontakt akumulátoru a kontakt držáku.

Kdy může dojít k poškození akumulátorů

- 1. Instalace CJ v nedokončené novostavbě.**

Počítejte s tím, že v budově, která ještě není v provozu, může dojít k vypnutí proudu na řadu týdnů i měsíců. Je-li zde třeba instalovat komunikátor a přezkoušet jeho funkci, nezapomeňte jej poté zabezpečit proti vybití akumulátorů – akumulátory vyjměte, nebo odpojte přepravní páskou. Pokud nebezpečí není tak velké, odpojte pouze zelený konektor. Obě opatření však můžete provést pouze tehdy, jsou-li výtahy mimo provoz.
- 2. Příliš dlouhé skladování.**

Zajistěte, aby Váš sklad fungoval na principu FIFO (první dovnitř, první ven). Pokud se blíží konec půlroční skladovací lhůty, můžete akumulátory dobít přímo ve výrobku (viz výše), vložit zpět přepravní pásku a skladovat výrobek dále.
- 3. Demontáž CJ.**

Pokud z nějakých důvodů (reklamace, transport na servisní pracoviště za účelem upgrade apod.) demontujete **CJ**, uvědomte si, že **CJ** dále „pracuje“. Lze ji takto skladovat bez nabíjení nejvýše 1 týden, po plném nabití nejvýše 1 měsíc. Pokud hrozí překročení této doby, raději akumulátory vyjměte, nebo odpojte přepravní páskou.
- 4. Testování, výstavy a předvádění.**

Jestliže provozujete komunikátor například na výstavě, nezapomeňte, že celá sestava může být odpojena od napájení. V takovém případě se akumulátory

vybijí. Nezapomeňte je nabít co nejdříve, nebo raději preventivně odpojte zelený konektor, když nepotřebujete, aby systém pracoval.

Výměna akumulátoru

Životnost akumulátoru

- Záruční doba výrobku se nevztahuje na běžné opotřebení, čímž je míněno i opotřebení akumulátoru. Pokud je však výrobek normálně používán, životnost akumulátoru je podstatně vyšší než doba záruky.
- LN sám hlídá stav akumulátoru, při určitém poklesu kapacity indikuje nutnost výměny.
- Při vybavení dispečinku programem 2N[®] LiftManager je tato informace automaticky odeslána formou chybového hlášení..

Při výměně je třeba použít čtveřici nových Ni-MH akumulátorů velikosti AA, o minimální kapacitě 2000 mAh. Dbejte na to, aby se jednalo o akumulátory nejen stejného typu, ale též stejné výrobní série. Ideální je použít akumulátory, které dodává výrobce přímo balené po čtyřech kusech. Doporučený typ je SANYO Eneloop 2000.

Postup výměny

Postup

1. Odpojte od **CJ** všechny přívody.
2. Povolte 6 šroubů na spodní straně **CJ** a sejměte kryt.
3. Vyměňte akumulátory a zkontrolujte správnou polaritu (pružinový kontakt držáku = minus pól článku, tedy jeho plochý konec)
4. Uzavřete kryt, zašroubujte zpět šrouby
5. Staré akumulátory zlikvidujte v souladu se zákonem o odpadech, můžete je vrátit výrobci.

6

Technické parametry

V této kapitole jsou popsány technické parametry produktu.

6.1 Technické parametry

Telefonní část

Parametr	Hodnota	Podmínky
Minimální proud linky	15 mA	vyvěšený stav
Minimální napětí linky	22 V	zavěšený stav
DC úbytek napětí ve vyvěšeném stavu	< 8 V < 16 V	I = 25 mA I = 50 mA
Odpor v zavěšeném stavu	> 1M Ω	U = 25..100 V
Impedance ve vyvěšeném stavu	220 Ω + 820 Ω paral. 115 nF	20 až 60 mA
Útlum odrazu	> 14 dB	20 až 60 mA
Šířka pásma	300 až 3500 Hz	20 až 60 mA
Impedance při vyzvánění	> 2 k Ω C = 1 μ F	25 až 50 Hz
Citlivost detekce vyzvánění	10 až 20 V	25 až 50 Hz
Pulzní volba	40 / 60 ms	
Úroveň vysílání tónové volby	6 a 8 dB \pm 2 dB	20 až 60 mA
Citlivost detekce dial-tónu	cca 43 dB	2)
Odolnost proti přepětí – mezi vodiči A, B	1000 V	8 / 20 μ s



Poznámky

- veškeré parametry výrobku odpovídají TBR-21, s tím, že výrobek je určený k provozu jako jediné koncové zařízení na lince, tj. není povoleno paralelní zapojení s jakýmkoli dalším přístrojem.
- závisí na úrovni rušení na lince a na hluku, snímaném mikrofonem **LN**.

Ostatní Parametry

Rozměry, hmotnost

Rozměry 913600 , Centrální jednotka PSTN	130 x 175 x 46 mm
913601 , Centrální jednotka GSM	130 x 175 x 46 mm
913610E , Hláška – kabina univerzál	65 x 130 x 20 mm
913611ESET, Hláška – strojovna	225 x 87 x 67 mm
913612E, Hláška – šachta	225 x 87 x 67 mm
913613E, Hláška – kabina Kompakt	185 x 100 x 16 mm
Rozsah pracovních teplot	0 ÷ 50 °C
Napájení	DC 12V / 0,5A
Doba provozu na akumulátor, klid / hovor	24 hod. / 2 hod.
Akumulátor	4 ks, velikost AA, NiMH, min. 1800 mAh
Kontakt spínače, 913611ESET, Hláška – strojovna	max. 48V / 100 mA

Výrobce si vyhrazuje právo na takové úpravy výrobku oproti předložené dokumentaci, které povedou ke zlepšení vlastností výrobku.

Výrobek neobsahuje komponenty škodlivé životnímu prostředí. Po vyřazení výrobek zlikvidujte v souladu s platnými právními předpisy.

7

Doplňkové informace

V této kapitole jsou popsány další informace o produktu.

7.1 Směrnice

2N[®] LiftNet splňuje všechny požadavky následujících směrnic, zákonů a nařízení:

- Zákon č. 22/1997 Sb ze dne 24. ledna 1997 o technických požadavcích na výrobky a o změně a doplnění některých zákonů,
- Směrnice Evropského parlamentu a Rady 1999/5/ES rádiových zařízení a telekomunikačních koncových zařízení a vzájemném uznávání jejich shody,
- Nařízení vlády č. 426/2000 Sb., kterým se stanoví technické požadavky na rádiová a na koncová telekomunikační zařízení,
- Směrnice Rady 2006/95/ES ze dne 16. ledna 2007 o harmonizaci právních předpisů členských států týkajících se elektrických zařízení určených pro užívání v určených mezích napětí,
- Nařízení vlády č. 17/2003 Sb., kterým se stanoví technické požadavky na elektrická zařízení nízkého napětí,
- Nařízení vlády č. 18/2003 Sb., kterým se stanoví technické požadavky na výrobky z hlediska jejich elektromagnetické kompatibility,
- Směrnice Rady 2004/108/ES ze dne 15. prosince 2004 o sbližování právních předpisů členských států týkajících se elektromagnetické kompatibility,
- Směrnice Evropského parlamentu a Rady 2002/95/ES ze dne 27. ledna 2003 o omezení používání některých nebezpečných látek v elektrických a elektronických zařízeních,
- Směrnice Evropského parlamentu a Rady 2002/96/ES ze dne 27. ledna 2003 o odpadních elektrických a elektronických zařízeních.

7.2 Seznam obrázků

Obrázek 1.1	Příklad zapojení centrální jednotky GSM a 3 hlásek systému 2N [®] Liftnet	9
Obrázek 2.1	Indikační prvky centrální jednotky	18
Obrázek 2.2	Konektory centrální jednotky	18
Obrázek 2.3	Centrální jednotka GSM	25
Obrázek 2.4	Hláška – kabina univerzál	26
Obrázek 2.5	Rozměry montážních otvorů pro Hlásku – kabinu univerzál	27
Obrázek 2.6	Svorky, konektory a propojky na desce Hlásky – kabiny univerzál	29
Obrázek 2.7	Nastavení adresy pro Hlásku – kabinu univerzál	30
Obrázek 2.8	Základní zapojení indikačních prvků pro Hlásku – kabinu univerzál	33
Obrázek 2.9	Alternativní zapojení indikačních prvků pro Hlásku – kabinu univerzál	33
Obrázek 2.10	Popis Hlásky – kabiny kompak	35
Obrázek 2.11	Nastavení adresy pro Hlásku – kabina kompak	37
Obrázek 2.12	Rozměry montážních otvorů pro hlásku – kabinu kompak	38
Obrázek 2.13	Konektory na Hlásce – kabině kompak	39
Obrázek 2.14	Montáž hlásky – kabiny kompak	41
Obrázek 2.15	Popis hlásky – kabiny kompak	43
Obrázek 2.16	Konektory hlásky – kabiny kompak	45
Obrázek 2.17	Vyobrazení hlásky v šachtě s popisem indikačních prvků	47



2N TELEKOMUNIKACE a.s.

Modřanská 621, 143 01 Praha 4, Česká Republika

Tel.: +420 261 301 111, Fax: +420 261 301 999

E-mail: obchod@2n.cz

Web: www.2n.cz